

Manual de Instalare și Utilizare

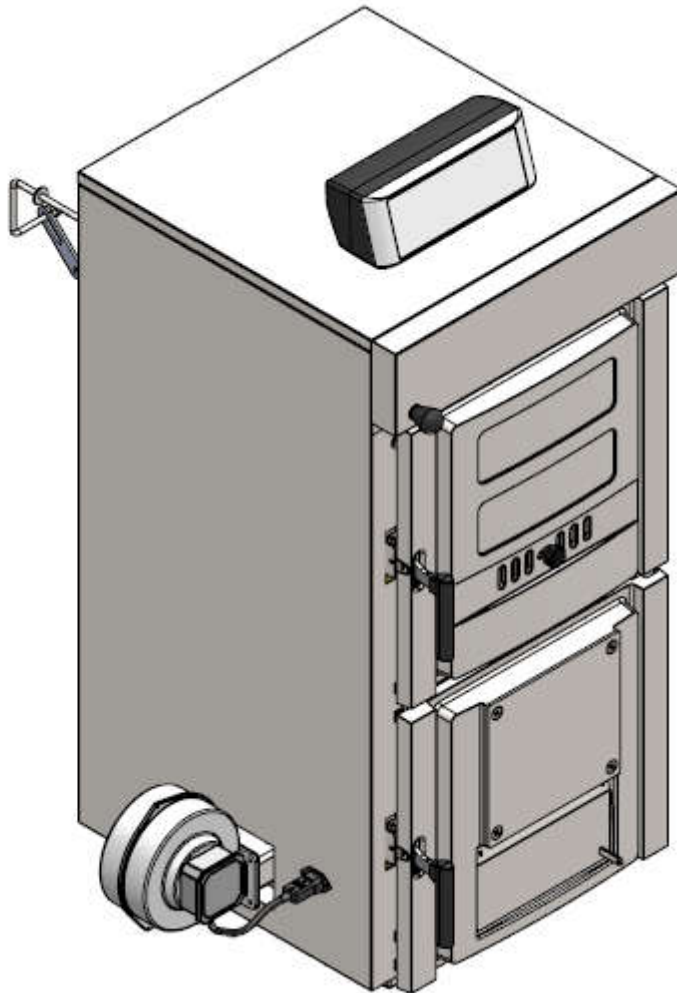

Stimate Client:

Vă mulțumim pentru procurarea cazanului pe combustibil solid din fontă KL F. Această instrucțiune este destinată să vă ajute la exploatarea în siguranță, corectă și eficientă a produsului. Vă rugăm să citiți cu atenție înainte de instalarea și exploatarea produsului D-tră, și păstrați-l pe tot parcursul duratei de funcționare. Să nu atingeți sau să interveniți în alte componente a produsului, decât în cele permise. Instalarea, întreținerea și sevice-ul acestui cazan se va efectua de către un specialist calificat. Este obligatorie respectarea cerințelor prezentului manual și a regulamentelor în vigoare pentru instalarea cazanului, selectarea încăperii, instalarea circuitului hidraulic, tipul coșului de fum.

Efectuați întreținerea și lucrări de curățire recomandate în sistemul de încălzire la intervale regulate de timp. Mai multe detalii pot fi găsite în continuare în acest manual. Prin aceasta, veți asigura nu doar o funcționare durabilă a sistemului de încălzire, dar și o funcționare eficientă și emisie scăzută.

1 INTRODUCERE. LIVRAREA

Cazanul KL F este un cazan din fontă pe combustibil solid construit după principului de circulație a gazelor arse prin trei treceri avansate. Este destinat sistemelor de încălzire cu apă caldă, așadar nu poate fi utilizat direct pentru aprovizionare cu apă caldă menajeră. KL F arde combustibilul cu o foarte mare eficiență asupra apei, economisind costurile pentru combustibil. Deoarece grila de jos a cazanului este răcită cu apă, cazanul poate menține temperatura de ieșire apei suficientă până la arderea completă a combustibilului din camera de ardere.

Cazanul D-tră poate fi utilizat fie în sisteme de circulație a apei închise, fie deschise datorită căilor de circuit largi în interiorul cazanului și conexiunilor de dimensiuni medii pe tur retur. Puteți arde diferite tipuri de combustibil solizi a căror specificație este dată în continuare în acest manual. Deoarece valoarea calorică a diferitor tipuri de combustibil solid diferă de la unele la altele, puterea termică a cazanului va varia între nivelul minim și maxim specificat.

Condiții de livrare: KL F este livrat în două pachete:

1. Cazanul, protejat într-un palet din lemn (ventilatorul de ardere, adaptorul ventilatorului, panoul de comandă, plăcuța cu datele de identificare a cazanului, acest manual, termostatul de siguranță, garniturile adaptorului se află în interiorul cazanului)
2. Accesoriile se află într-o cutie de carton (carcasa externă, materialul de izolație, brațul de răscolire a combustibilului, peria de curățire, tija de control a supapei de aer sunt livrate în această cutie)

Fiecare cazan este testat hidraulic de scurgeri înainte de ieșirea din fabrică.

Accesorii opționale: Un kit schimbător de căldură de siguranță împotriva supraîncălzirii trebuie să fie procurat. Acest kit include un schimbător de căldură din cupru împotriva acumulării de căldură excesivă în interiorul cazanului, o supapă de siguranță pentru activarea sistemului de încălzire la temperaturi înalte ale apei, și accesorii auxiliare pentru instalare. Fie că circuitul hydraulic este deschis, sau sub presiune, sistemul schimbătorului de căldură de siguranță trebuie utilizat în conformitate cu cerințele standardului European pentru acest tip de produs, precum și pentru siguranța întregii instalații de încălzire și respectiv a cazanului în sine.

2 MĂSURI DE PROTEȚIE

2.1 Instrucțiuni de siguranță de bază

- Niciodată nu vă expuneți pericolului; acordați ce mai înaltă prioritate siguranței personale.
- Țineți copiii departe de încăperea cazanului și încăperea de păstrare a combustibilului.
- Respectați toate instrucțiunile privind funcționarea, întreținerea, service-ul și curățirea.
- Sistemul de încălzire și cazanul trebuie instalat și pus în funcțiune pentru prima dată doar de către un instalator autorizat. Instalarea și punerea în funcțiune profesională sunt esențiale pentru funcționarea în siguranță și eficientă.
- Niciodată nu efectuați schimbări ale sistemului de încălzire sau a sistemului de evacuarea a gazelor arse.
- Niciodată nu închideți sau înlăturați supapele de siguranță.

AVERTIZĂRI ESENȚIALE

ACEST ACHIPAMENT TREBUIE SĂ FIE CU ÎMPĂMÂNTARE!

2.2 Semne de avertizare

PERICOL - Risc de electrocutare

- Deconectați orice component al sistemului înainte de efectuarea lucrărilor la cazan.
- TOATE ECHIPAMENTELE ELECTRICE ALE SISTEMULUI DE ÎNCĂLZIRE TREBUIE SĂ FIE CU ÎMPĂMÂNTARE !

PERICOL - Risc de otrăvire

- Asigurați-vă că, cazanul este asigurat cu aer de ardere suficient. Orificiile de intrare a aerului de arder să nu fie niciodată închise parțial sau complet.
- Sistemul de ventilare, sistemul central de curățire prin vacuum, ventilatoarele de extracție, sistemele de aer condiționat, suflantele gazelor arse evacuate, uscătoare sau echipamente similar nu trebuie permise niciodată pentru extragerea aerului din încăperea cazanului
- Cazanul trebuie conectat strâns la coșul de fum utilizând un tub de evacuare a gazelor arse.
- Curățați coșul de fum și tubul de evacuare a gazelor arse la intervale de timp regulate.
- Încăperea cazanului trebuie să fie asigurată cu aer suficient și ventilată.

PERICOL - Risc de explozie

- Niciodată nu ardeți petrolul, motorina, uleiul de motor sau alte materiale explozive în încăperea cazanului sau de păstrare a combustibilului.
- Niciodată nu utilizați lichide sau chimicate pentru a aprinde combustibilul.
- Deconectați sistemul de încălzire înainte de efectuarea lucrărilor la cazan sau sistemul de încălzire

PERICOL - Risc de incendiu

- Nu stocați materiale inflamabile în încăperea cazanului.
- Nu înșirați materiale spălate în încăperea cazanului.
- Întotdeauna păstrați toate ușile cazanului închise în timpul funcționării
- Depozitați combustibilul în altă încăpere, sau lăsați o distanță minimă de 80cm între cazan și stiva de combustibil.

AVERTIZARE - Risc de arsuri

- Nu atingeți adaptorul sau coșul de fum.
- Nu atingeți suprafețele fierbinți ale cazanului (ușa frontală de sus) când cazanul este fierbinte. Utilizați doar mânerul cazanului. Utilizați mănuși pentru efectuarea tuturor lucrărilor și încărcarea combustibilului.
- Nu lăsați ușa de cenușă deschisă.
- Nu curățați cazanul până când acesta nu s-a răcit.

NOTĂ

Deteriorarea bunului

- Nici într-un caz nu alimentați cazanul supraîncălzit direct cu apă rece. Aceasta poate produce zgomot în sistem și/sau poate deteriora permanent corpul cazanului.
- Nu scurgeți apă din circuitul hidraulic, decât numai în caz de întreținere și risc de îngheț.
- Încălziți cazanul utilizând combustibili c sunt în conformitate cu specificațiile de mai jos.
- Nu utilizați sistemul de încălzire, sau orice alte componente, dacă acesta sau componentele sale intră în contact cu apa.
- Dacă sunt deteriorări, solicitați verificarea sistemului de încălzire de către personalul unui service autorizat sau tehnicieni autorizați, și înlocuiți orice părți deteriorate dacă este necesar.

2.3. Cum procedăm în caz de urgență:

Cum procedăm în caz de incendiu ?

- Deconectați sistemul de încălzire.

- Chemați de echipa de pompieri
- Utilizați stingătoare de incendiu autorizate.

Cum procedăm când este miros de fum ?

- Deconectați sistemul de încălzire.
- Închideți ușile care duc spre spațiile de locuit.
- Aerisiți încăperea cazanului.

3 DATE TEHNICE

Model		KL 4F	KL 5F	KL 6F	KL 7F	KL 8F	KL 9F	KL 10F	
Numărul de secții	buc.	4	5	6	7	8	9	10	
Puterea termică	(Cărbune)kW	22-30	32-40	42-50	52-60	62-70	72-80	82-90	
	(Lemn) kW	18-24	26-32	34-40	42-48	50-56	60-66	70-76	
Conținutul de apă	lt	34	41	47,5	54	60,5	66,5	73	
Dimensiunile camerei de ardere	Înălțime	mm 485							
	Lățime	mm 360							
	Adâncime	320	420	520	620	720	820	920	
	Volum	dm ³ 55,9	73,3	90,8	108,3	125,7	143,2	160,6	
Tirajul necesar la coșul de fum	Pa	18-24	20-28		24-32		32-40		
	mbar	0,18-0,24	0,20-0,28		0,24-0,32		0,32-0,40		
Înălțimea de încărcare maximă (pentru lemne)	mm	425							
Lungimea maximă a lemnului	mm	300	400	500	600	700	800	900	
Intervalul de control al temperaturii	°C	50-90							
Temperatura maximă de funcționare	°C	100							
Presiunea maximă de funcționare	bar	4							
Conexiunile apei tur/retur (D)	G	1 1/2"							
Conexiunile de umplere/scurgere	G	1/2"							
Dimensiunile externe	L	710	810	910	1010	1110	1210	1310	
	L1	500	600	700	800	900	1000	1100	
Diametrul coșului de fum (D)	mm	160					175		
Sursa de curent		230V 50Hz							
Consumul de energie	W	40							

Tipul combustibilului		Lemne						
Încărcătura maximă de combustibil	kg	17	22	26	31	36	41	46
Parametrii necesari ai combustibilului		Conținutul maxim de apă 20% Secțiunea transversal maximă 10cm x 10cm Valoarea calorică medie 17.000- 20.000kJ/kg						
Evacuarea masei de gaze arse	g/s	13,0	18,0	21,5	26,0	31,5	36,0	40,0

Tipul combustibilului		Antracit, lignit, carbine cocs						
Încărcătura maximă de combustibil	kg	21	27	33	40	45	51	57
Parametrii necesari ai combustibilului		Conținutul maxim de apă 15% Mărimea medie între 30 și 60mm Valoarea calorică medie 26.000- 30.000kJ/kg						
Evacuarea masei de gaze arse	g/s	20,8	26,0	31,5	37,0	43,0	48,0	54,0

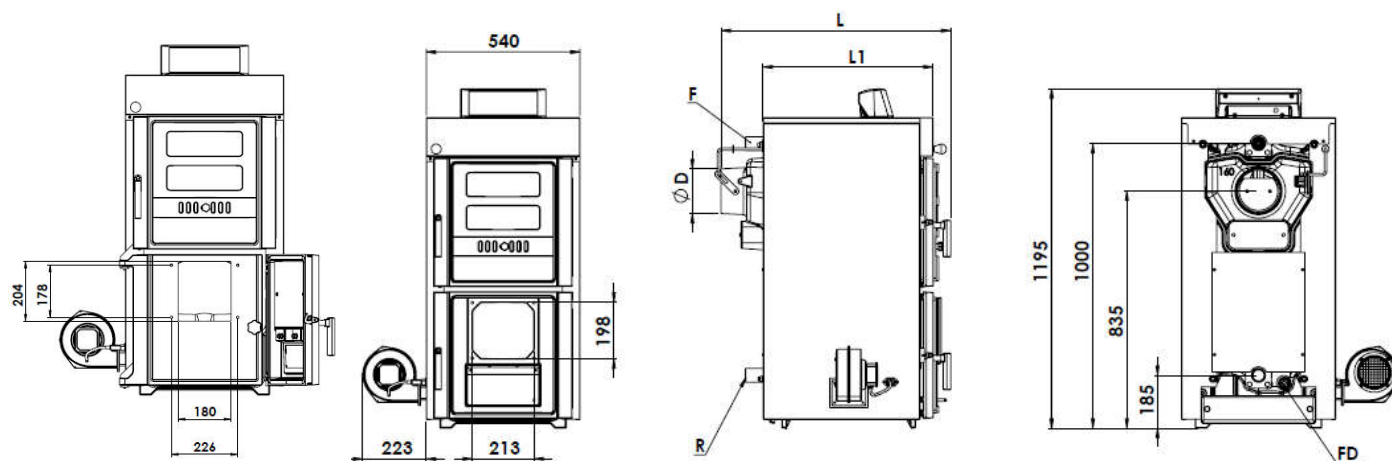

Puteți instala un arzător de pește la cazanul d-tră. În acest scop, puteți utiliza fie o flanșă de asamblare a arzătorului pe pește pe ușa frontală de jos, sau să procurați o ușă individuală pentru arzătorul de pește de la furnizorul de cazane. Înainte de utilizare, verificați dacă arzătorul pe pește pe care-l găsiți pe piață se potrivește cu cazanul d-tră, vedeți schița de mai sus din stânga. Diametrul maxim al tubului arzătorului pe care-l puteți instala la acest cazan este de 180mm. Arzătorul trebuie instalat și pus în funcțiune în conformitate cu regulamentele producătorului de arzătoare. Orice utilizare greșită vă anula condițiile de garanție garantate de producător.

4 ÎNAINTE DE INSTALARE

4.1. Manipularea produsului

KL F este un produs greu, deci trebuie de avut grijă la transportarea cazanului în încăperea în care urmează să fie instalat. Echipamentul de transportare trebuie să fie de o capacitate suficientă care să suporte acea greutate.

4.2. Selectarea încăperii

Cazanul KL F trebuie instalat într-o încăpere separată amenajată special pentru încălzire. Încăperea cazanului trebuie să dispună de spațiu suficient pentru instalarea, aprinderea și întreținerea cazanului. Trebuie să existe circulație suficientă a aerului proaspăt necesar arderii, tipul coșului de fum trebuie să asigure un tiraj adecvat pentru acest tip de cazan, și trebuie să corespundă criteriilor de fabricație stipulate în continuare în acest manual și în regulamentele obligatorii. Niciodată nu instalați cazanul în spații libere, balcoane, spații ocupate de personal cum ar fi bucătărie, salon, baie, dormitor, sau în spații unde există materiale inflamabile și explozive.

Încăperea cazanului trebuie să dispună de găuri de aerisire către exterior pentru a permite aerului proaspăt să pătrundă în interior. O gaură de aerisire trebuie să fie construită la maxim 40cm sub nivelul tavanului încăperii, iar alta trebuie construită la maxim 50cm deasupra nivelului podelei. Aceste găuri de aerisire trebuie menținute în permanență deschise. Gaura de sus trebuie să fie de mărimea 40x40cm cel puțin, iar gaura de jos de 30x30cm cel puțin.

Toate circuitele hidraulice și electrice trebuie montate de către personal autorizat în conformitate cu regulamentele obligatorii specificate de organizațiile competente. Combustibilul solid trebuie depozitat la o distanță de minim 800mm de cazan. Vă recomandăm să păstrați combustibilul solid într-o încăpere separată. Cazanul trebuie montat pe o plintă din beton confecționată din material antiincendiar. Consultați tabelul de mai jos referitor la dimensiunile minime ale plintei:

Modelul	KL 3	KL 4	KL 5	KL 6	KL 7	KL 8	KL 9	KL 10
Înălțimea plintei (mm)	50							
Lățimea plintei (mm)	520							
Lungimea plintei (mm)	400	500	600	700	800	900	1000	1100

4.3. Distanțele din jurul cazanului

Trebuie respectate cel puțin următoarele distanțe în jurul cazanului:

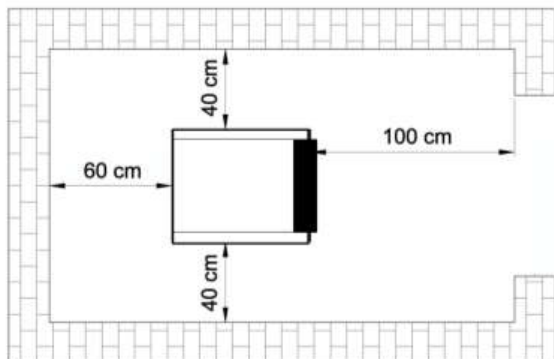

5 MONTAREA

5.1. Pompa de circulație

Noi recomandăm construcția unui sistem de circulație a apei forțat însoțit de o pompă de capacitate suficientă. Consultați schema sistemului dată în acest manual pentru a stabili locul corect al pompei în cadrul circuitului hidraulic.

NOTĂ

- Cazanul conectează/deconectează automat pompa în conformitate cu programul stocat în placa ei electronică. Iată de ce pompa circuitului de încălzire trebuie activată de panoul de comandă. Firele de conectare ale pompei sunt furnizate cu panoul de comandă cu indicatoare. Astfel, conectați firele la bornele pompei circuitului de încălzire.
- Pompa va porni automat când apă de pe tur la cazan depășește 40°C, și se va opri automat când temperatura cade sub 40°C. Această caracteristică ajută la prevenirea condensăției coșului de fum a cazanului.

5.2. Circuitul hidraulic de tip deschis

Se prefera instalarea cazanelor KL F în circuite hidraulice cu vas de expansiune de tip deschis în conformitate cu următoarele scheme. Pompa de circulație poate fi instalată fie pe ramura de tur, fie pe ramura de retur a cazanului.

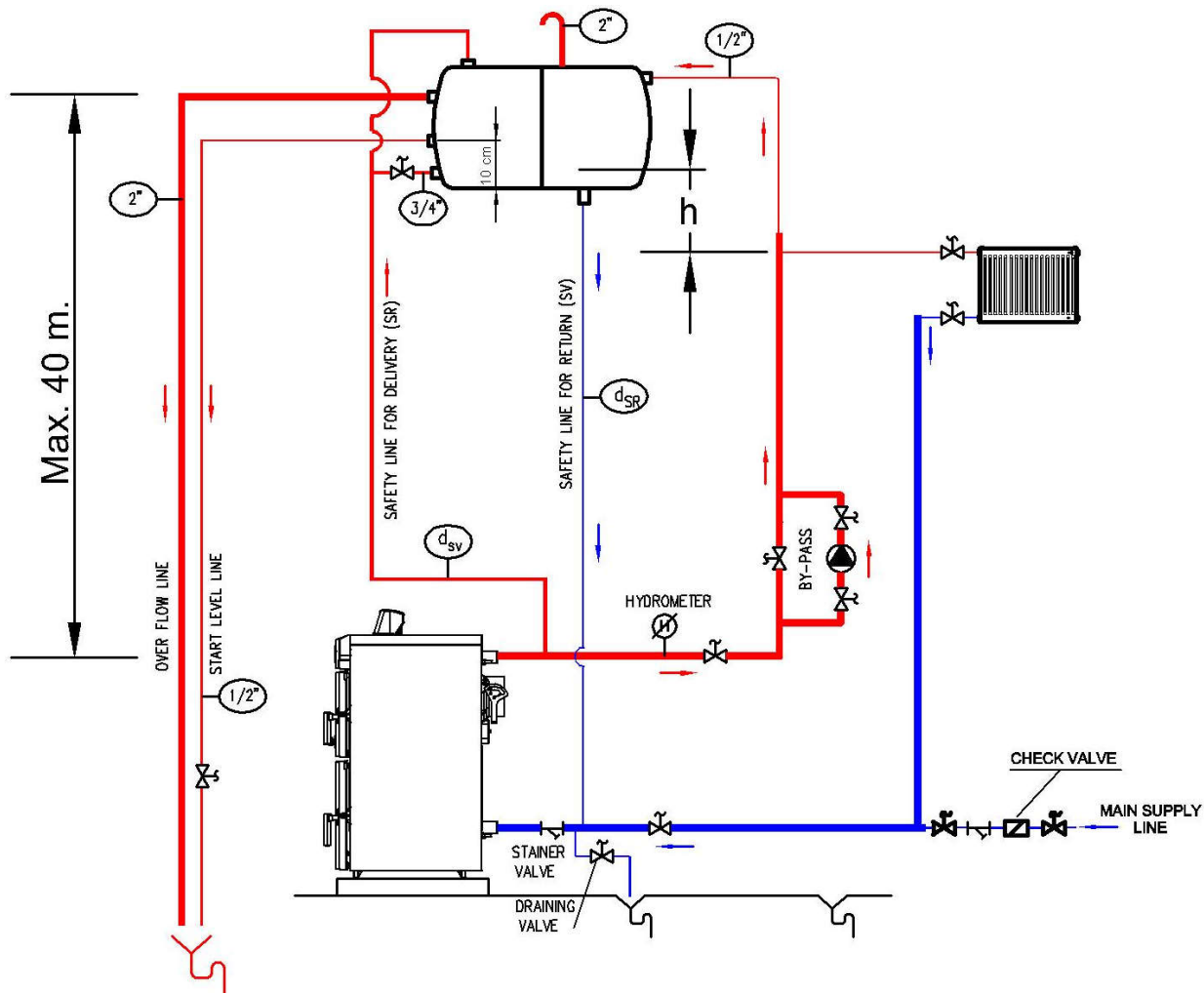

Vasul de expansiune de tip deschis trebuie instalat la cel mai înalt nivel al întregului sistem hidraulic. Nu trebuie să instalați robineti sferă pe ramurile de siguranță de tur și retur dintre cazan și vasul de expansiune. Ramurile de siguranță trebuie atașate la ramurile de intrare și ieșire ale cazanului în puncte cât mai aproape de cazan, utilizând cea mai scurtă cale verticală posibilă dintre vasul de expansiune și cazan. Dacă pompa de circulație este instalată pe ramura de retur, iar înălțimea pompei la viteza maximă este "h", distanța verticală (h) dată în schema de mai sus trebuie atinsă în cadrul modelului sistemului (h, fiind distanța verticală dintre radiatorul cel mai înalt din circuit și nivelul de jos al vasului de expansiune de tip deschis). Dacă "h" nu este atins într-un astfel de sistem, va exista absorbția aerului în radiatoarele de la cel mai înalt nivel din circuit. În acest caz, pompa trebuie instalată pe ramura de tur a cazanului.

Pentru monitorizarea nivelului presiunii și verificarea existenței unor scurgeri trebuie instalat un hidrometru pe ramura de tur. Hidrometrul trebuie procurat separat și trebuie instalat la același nivel cu ramura de tur a cazanului. Trebuie instalată o ramură de by-pass între conexiunile de intrare și ieșire ale pompei de circulație pentru a permite fluxul maxim al apei atunci când pompa se deconectează, iar în cazan există combustibil ce arde, în special când există pană de current întâmplătoare.

NOTĂ

- Chitul schimbător de căldură de siguranță opțional este foarte recomandat de a fi utilizat la cazan, chiar și în cazul sistemelor cu circuit hidraulic deschis pentru a proteja cazanul și întregul circuit de încălzire împotriva acumulării excesive a căldurii. Vă rugăm să consultați următorul paragraf pentru instalarea acestui chit.

NOTICE

- Când temperatura apei din circuitul hidraulic este relativ joasă, în special imediat după aprinderea combustibilului, este normal ca vaporii de apă din gazele arse să condenseze. Condensul crează probleme pentru cazan, deoarece acesta dispare când cazanul devine fierbinte. Așadar, cazanul nu trebuie exploatat în regimul de condens deplin. Dacă pereții camerei de ardere sunt umezi atunci când deschideți ușa de încărcare a combustibilului, aceasta înseamnă că există condensare în gazele arse. Condensația permanentă crează nu doar umezeală pe pereții camerei de ardere, dar are și efecte asupra duratei de funcționare utilă a cazanului. Din acest motiv, vă recomandăm să setați temperatura cazanului dorită pe tur nu mai mică de 60°C pe întreaga perioadă.

5.3. Parametrii tehnici pentru vasul de expansiune de tip deschis

Vasul de expansiune protejează circuitul hidraulic de temperaturi excesive permițând expansiunea volumului suplimentar și menținând presiunea apei să nu depășească presiunea statică. Vasul de expansiune poate fi construit în formă de prismă dreptunghiulară sau formă cilindrică, și poate fi instalat atât în poziție orizontală, cât și verticală în cadrul sistemului. Ramurile de siguranță dintre cazan și vasul de expansiune trebuie să fie instalate în pantă crescândă către vasul de expansiune. Schema de mai jos indică distanțele maxime verticale dintre ramurile de protecție și cazan:

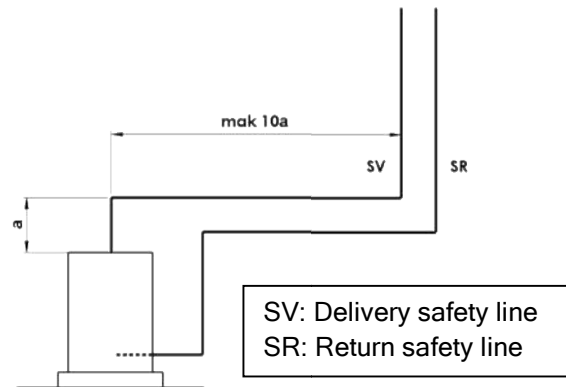

Mărimea vasului de expansiune poate fi calculată ușor având în vedere expansiunea totală a apei în tot sistemul. Dacă volumul total al apei în sistem este V_s ; volumul vasului de expansiune trebuie să fie:

$$V_g = 8 \cdot V_s / 100 \text{ (în litri)}$$

În mod practic, doar utilizând puterea nominală a cazanului (Q_k) în kW, putem calcula volumul vasului de expansiune după cum urmează:

$$V_g = 2,15 \cdot Q_k \text{ (în litri)}$$

Dimensiunea ramurii de protecție pe tur (în mm)

$$d_{SV} = 15 + 1,5 \cdot \sqrt{Q_k}$$

Dimensiunea ramurii de protecție pe retur (în mm)

$$d_{SR} = 15 + \sqrt{Q_k}$$

unde Q_k este puterea cazanului în kW.

5.4. Circuitul hidraulic sub presiune

Cazanul poate fi instalat într-un sistem de încălzire sub presiune conform schemei de mai jos în care se include un chit schimbător de căldură de protecție care este furnizat ca un accesoriu separat.

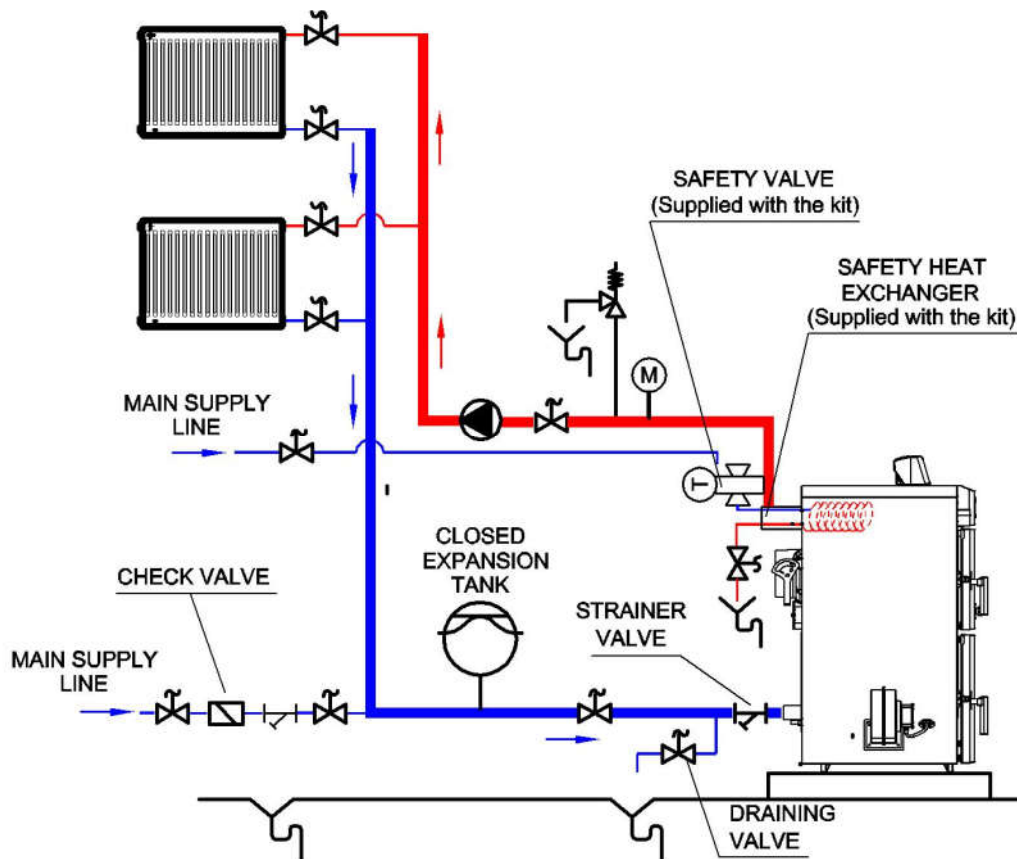

NOTĂ – Siguranța circuitului de încălzire

- Instalați o supapă de siguranță cu o presiune de lucru de 4 bari. Consultați tabelul de mai jos când veți alege supapa de siguranță:

Modelul cazanului:	KL 4-6F	KL 7-10F
Mărimea supapei de siguranță:	1/2"	3/4"

- Instalați un manometru pentru a monitoriza și verifica presiunea apei din sistem.

5.4. Protecție suplimentară în caz de supraîncălzire

În scopul asigurării protecției împotriva temperaturilor înalte în cazan sau sistemul de încălzire, trebuie instalat un circuit de răcire (schimbător de căldură de protecție) cu o supapă de acționare. Schimbătorul de căldură de protecție conține următoarele articole:

1. Schimbător de căldură (serpentină din cupru cu un capăt de țevă încorporat)
2. Supapa de siguranță
3. Fitinguri auxiliare/ tuburi flexibile

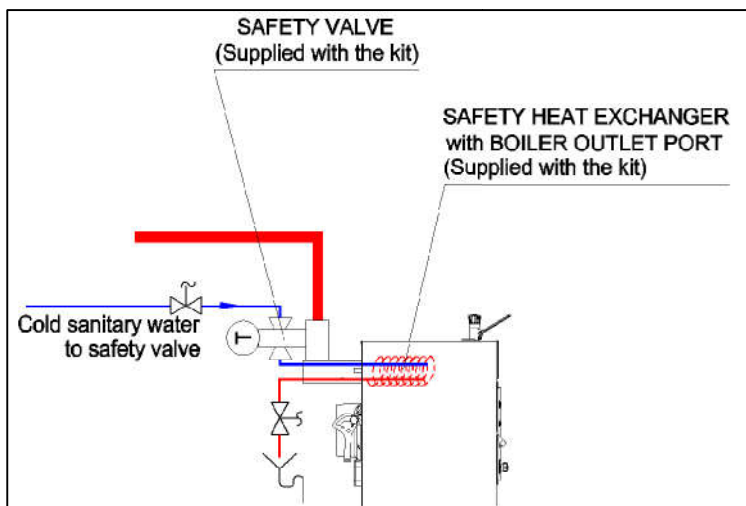

Dacă temperatura cazanului depășește 95 °C, termostatul supapei de siguranță permite apei reci să curgă prin serpentina schimbătorului de căldură. Serpentina prin care circulă apa rece răcește temperatura apei cazanului. Supapa de siguranță oprește circuitul apei menajeră atunci când temperatura cazanului scade sub nivelul de siguranță, iar cazanul revine la funcționare normal.

NOTĂ

- Robineții conexiunilor schimbătorului de căldură de protecție trebuie menținuți întotdeauna deschiși.
- Cazanul poate fi folosit doar cu un schimbător de căldură de protecție original care este testat și aprobat pentru fiecare tip de cazan. Supapa de siguranță trebuie procurată separat dacă nu este inclusă în chit.
- Apa rece nu trebuie să fie niciodată alimentată direct la cazan pentru a soluționa problema supraîncălzirii, deoarece aceasta poate deteriora serios cazanul. Aceste acțiuni va termina garanția cazanului.

5.5. Avertismente de nivel al apei sistem

După prima alimentare cu apă a sistemului, trebuie marcat nivelul minim al apei pe hidrometru pentru circuitele de tip deschis, și nivelul minim al presiunii apei pe manometru pentru circuitele sub presiune. Nivelul apei sau presiunii trebuie verificate zilnic, iar dacă acesta este sub valorile minime trebuie de adăugat apă la circuit. În cazul alimentării cu apă pentru prima dată, oxigenul trebuie extras complet din system. În general, dacă sunt luate în considerare toate măsurile în cazul alimentării cu apă pentru prima dată, oxidarea nu va fi o problemă. Oxidarea are loc în cazul suplimentării apei în sistem în timpul funcționării cazanului. Principalele cauze sunt:

1. În sistemele deschise, se va adăuga oxigen deoarece vasul de expansiune este deschis. Iată de ce dimensiunile vasului de expansiune, poziția sa în system, conexiunile de siguranță, sunt foarte importante, iar instrucțiunile date în acest manual trebuie respectate cu mare atenție.
2. Punctele de scurgere din sistem cauzează absorbția oxigenului în interior. Din acest motiv, nivelul minim al presiunii apei în circuitul de încălzire sub presiune trebuie să fie peste presiunea atmosferică. În plus, nivelul presiunii trebuie verificat periodic.

5.6. Măsurile de precauție pentru instalațiile noi:

Sistemul trebuie să fie dimensionat și proiectat astfel, încât să se reducă la minim suplimentarea apei. Asigurați-vă că nici o componentă a sistemului nu este confecționată din material permeabil la gaze. Atât apa alimentată inițial, cât și apa suplimentată ulterior trebuie filtrată (utilizând filter din material sintetic sau plasă de metal cu o rată de filtrare de cel puțin 50 micrometri) pentru a preveni formarea nămolului și declanșarea depunerilor de coroziune indusă.

5.7. Conectarea coșului de fum

Cazanul trebuie conectat la un coș de fum individual care să asigure cel puțin tirajul minim necesar. Canalul dintre cazan și coșul de fum trebuie izolat utilizând un material din vată de sticlă. Canalul dintre cazan și coșul de fum trebuie confecționat din oțel sau material echivalent care poate fi utilizat la temperaturi în jur de 400 °C.

Toate conexiunile sistemului de evacuare a gazelor arse trebuie sigilate pentru a asigura o funcționare bună și eficientă. Canalul trebuie conectat la coșul de fum utilizând cea mai scurtă cale posibilă și în conformitate cu dimensiunile indicate în schema de mai jos. Trebuie evitate conexiunile orizontale și echipamentele ce cresc pierderile de presiune, cum ar fi coturile.

Nu trebuie utilizată doar o singură țevă de metal în calitate de coș de fum. Coșul de fum trebuie să fie confecționat dintr-o suprafață interioară și una exterioară. Suprafața exterioară trebuie confecționată din metal sau cărămidă. Iar pentru suprafața interioară se preferă elemente din oțel inoxidabil pentru a preveni condensarea gazelor arse.

La cel mai jos nivel al coșului de fum, trebuie să existe un capac de curățire confecționat din metal, și sigilat împotriva scurgerilor. Lungimea canalului dintre cazan și coșul de fum nu trebuie să depășească ¼ din înălțimea coșului de fum.

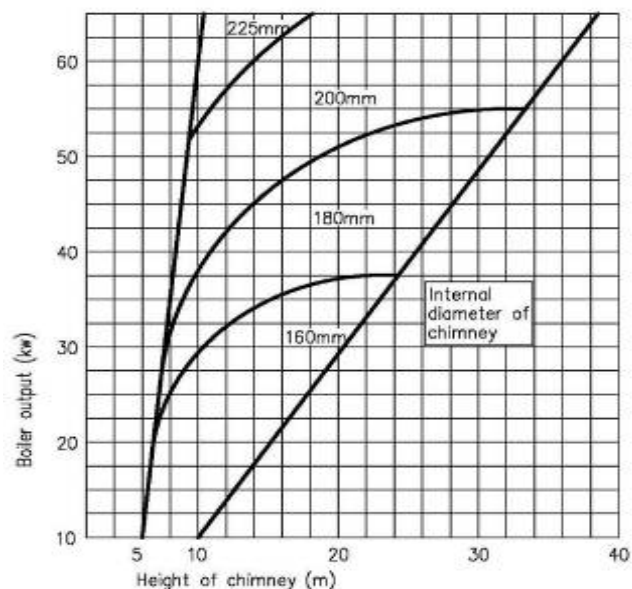
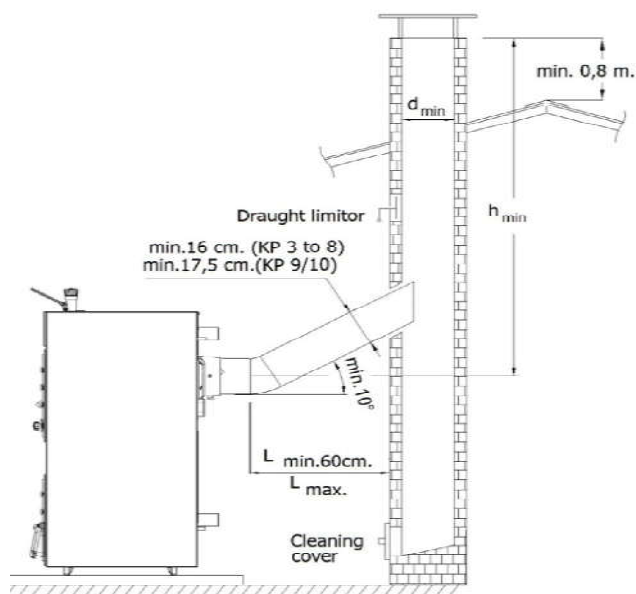

Nivelul cel mai înalt al coșului de fum în exterior trebuie să fie în conformitate cu dimensiunile în schema de mai jos pentru a reduce la minim efectul nociv al gazelor arse asupra mediului înconjurător, și de a îmbunătăți tirajul coșului de fum.

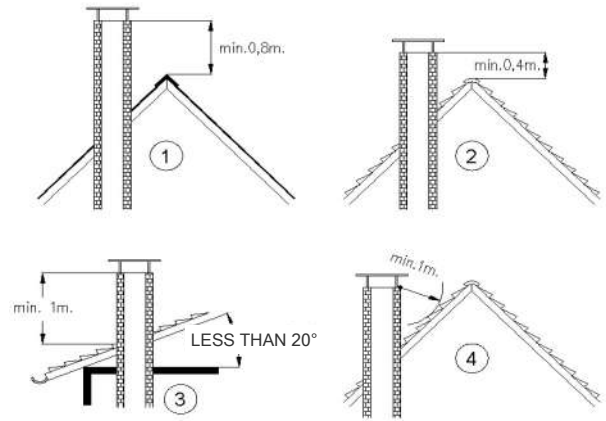
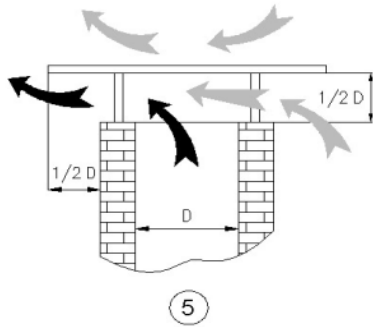

6 INSTRUCȚIUNI DE ASAMBLARE

6.1. Accesoriile cazanului

Respectați instrucțiunile pentru a finaliza asamblarea accesoriilor furnizate împreună cu cazanul

1. Înainte de asamblarea accesoriilor cazanului, vă recomandăm să efectuați conectarea intrării și ieșirii apei, împreună cu toate aparatele din circuit. Apoi alimentați întreg sistemul cu apă pentru a verifica dacă există scurgeri. Începeți asamblarea setului de accesorii.

2. Slăbiți ușor piulițele M10 ce țin bălămalele ușii din față (pentru a fiiza panourile laterale)

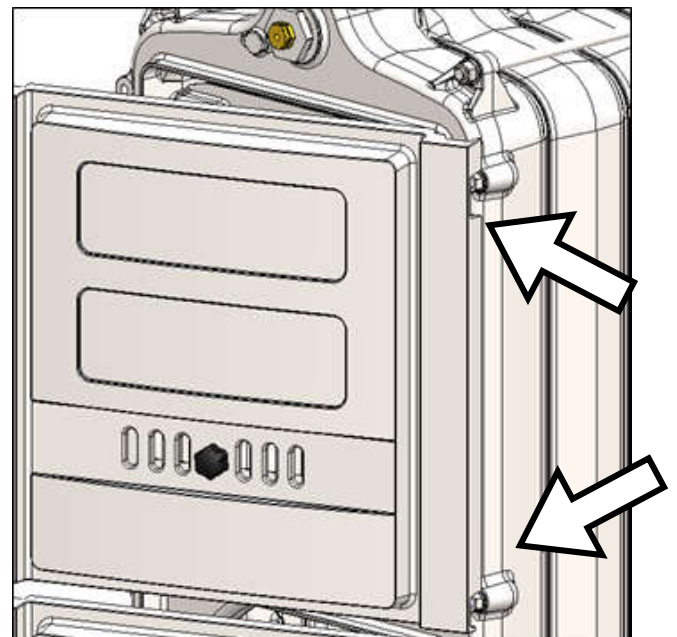

3. Așezați izolația direct pe corpul cazanului. Apoi fixați panoul lateral din stânga. În partea din față a cazanului utilizați patru șuruburi tip M10x16 din set cu șaibe M10 pentru panoul lateral din stânga. Pentru panoul din dreapta doar strângeți piulițele din spate. În partea din spate a cazanului, fixați o piuliță M12 înainte, apoi, după fixarea îndoiturilor din spate a panourilor laterale, fixați cu ajutorul a patru șaibe M12 și piulițe M12 pe fiecare colț.

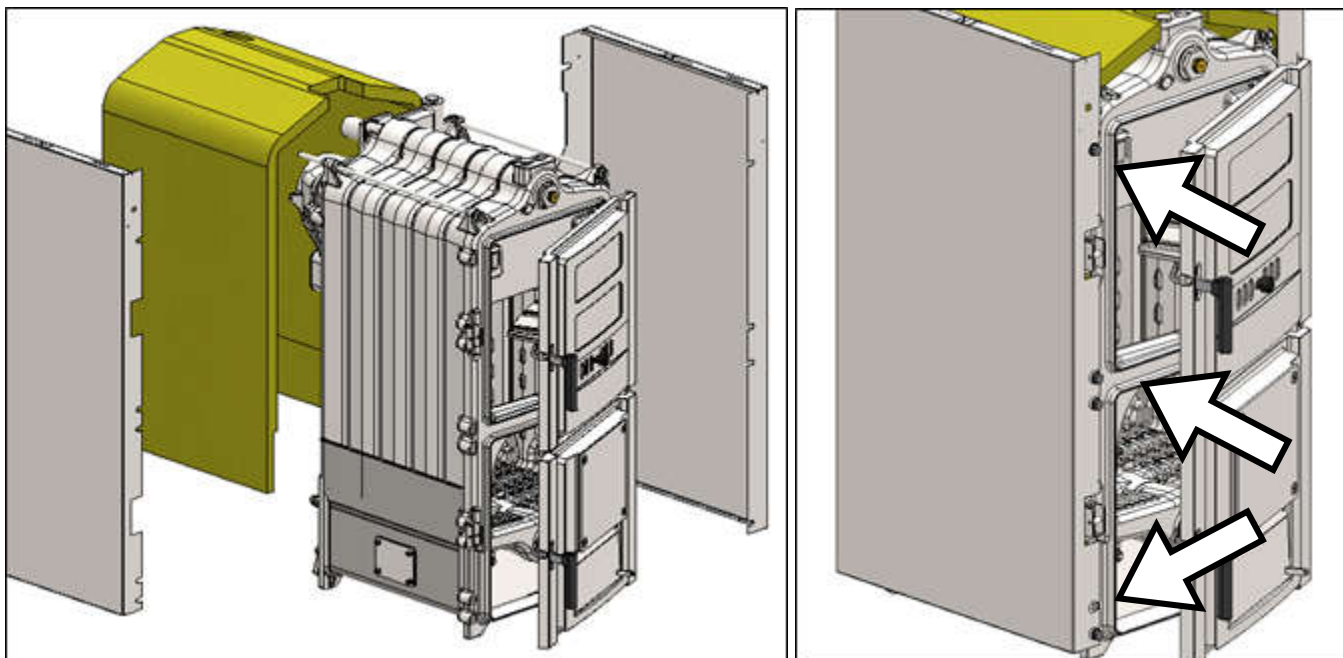

4. Fixați panoul izolant din spate, apoi fixați panoul din spate cu patru șuruburi autoportante 4.2x9.5 după cum este arătat mai jos.

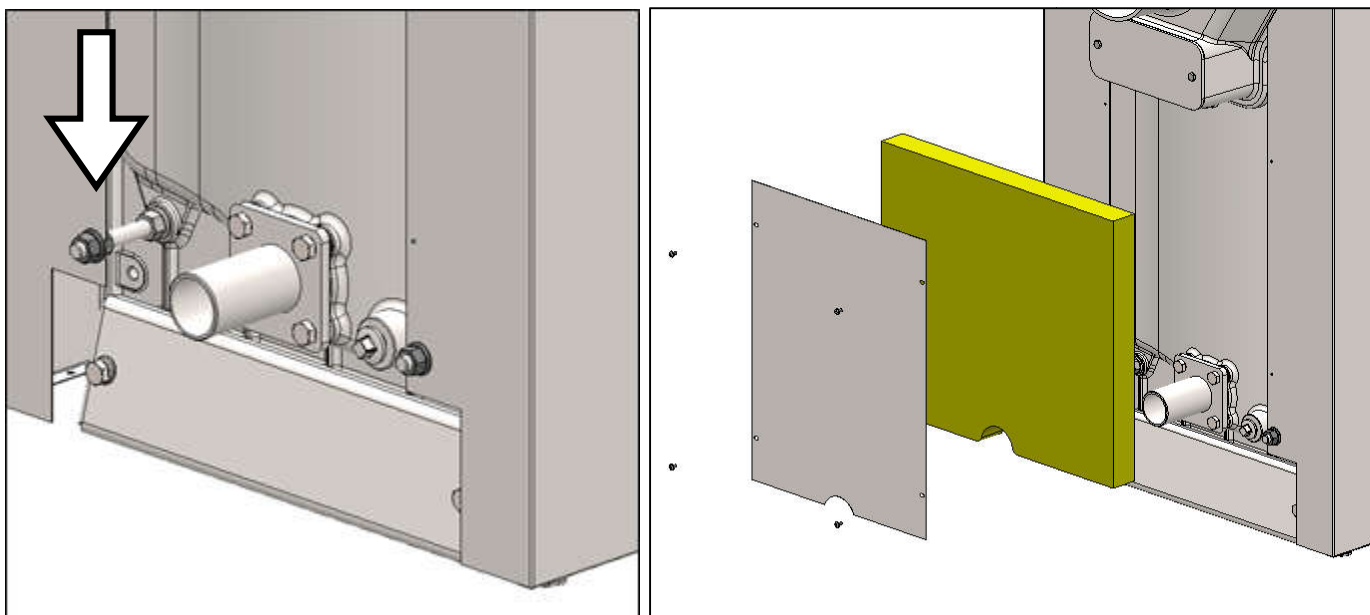

5. Asamblați tija de control a clapetei de evacuare a fumului. Mai întâi, puneți rulmenții din cauciuc pe găurile îndoiturilor din față/spate a carcusei din partea stângă. Treceți tija prin aceste găuri.

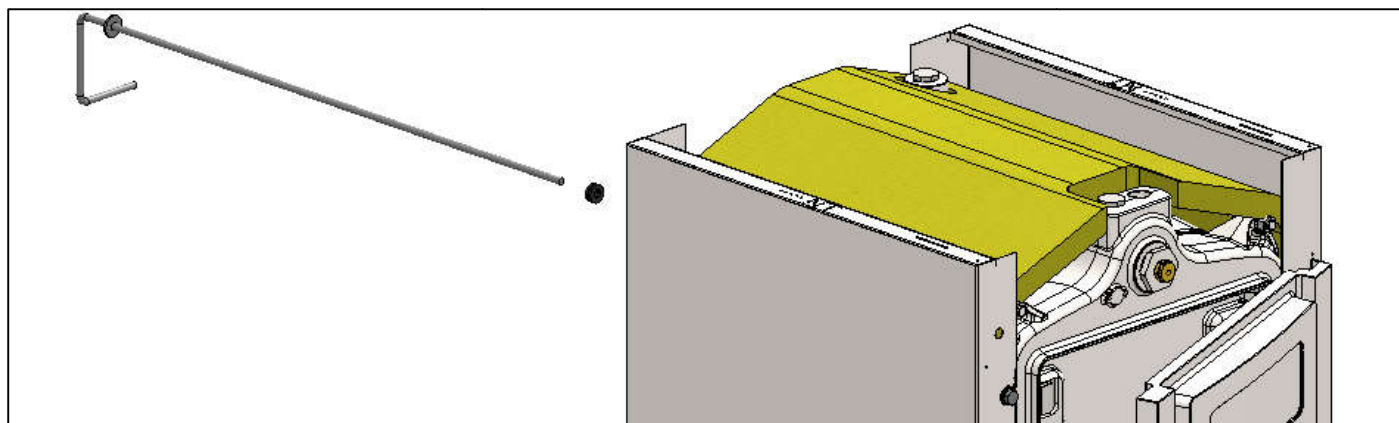

6. Fixați mânerul de reglare a clapetei la capătul din față a tijei clapetei. Asamblați clapeta de fum. Treceți tija dreptunghiulară ce va ține clapeta prin găurile din capacul de fum. Apoi fixați clapeta de fum pe tija dreptunghiulară cu ajutorul șuruburilor furnizate în set. Uniți clapeta de fum cu tija clapetei de fum:

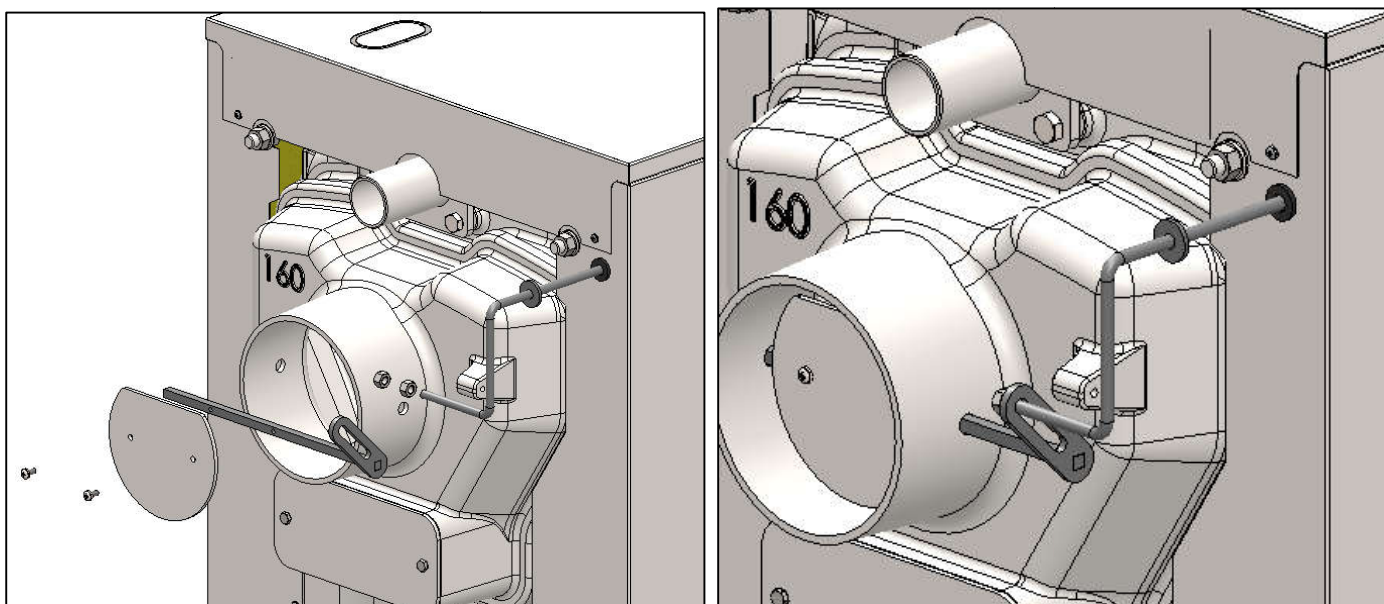

7. Fixați panoul izolant în interiorul panoului frontal, apoi continuați cu instalarea panoului de comanda și accesoriile sale. Panoul de comanda are trei seturi de fire pentru diferite echipamente și senzori. Treceți cele trei seturi de fire prin găurile corespunzătoare din panoul de sus după cum puteți vedea în imaginile de mai jos.

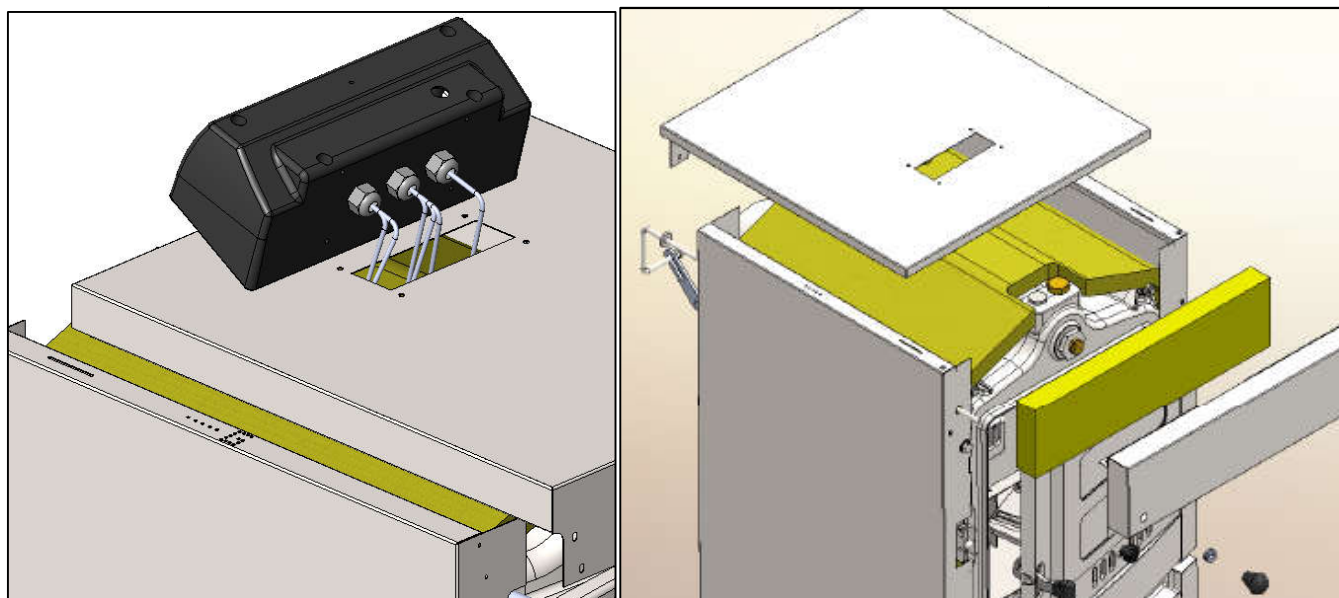

8. Atașați un limitator de siguranță bi-metalic pe suprafața prelucrată a secției frontale cu ajutorul a două șuruburi autoportante furnizate cu cazanul. Atașați ambele capete ale termostatului bimetalic pe două borne termostatului după cum puteți în imaginile de mai jos. Atașați elementul sensorului termostatului cazanului de la panoul de comandă în teaca orizontală a sensorului de pe secția frontală după cum este arătat în imaginea din partea stângă.



9. Fixați panoul frontal pe panourile laterale cu ajutorul a patru șuruburi autoportante 4.2x9.5. Apoi fixați panoul de sus cu ajutorul a patru șuruburi autoportante tip 4.2x9.5.

10. Slăbiți șuruburile de sus ce fixează panoul lateral din partea stângă cu secția frontală, și trageți firele către ventilator, înfășurându-le în jurul panoului izolant, și trecându-l prin spațiul destinat conectorului ventilatorului din partea de jos a panoului lateral din stânga.

11. Uniți capetele izolate ale firelor ventilatorului la conectorul feminin furnizat în setul cazanului. Asigurați-vă că conectarea firelor se face corect: capătul firului la conectoul feminin. Respectați potrivirile de mai jos:

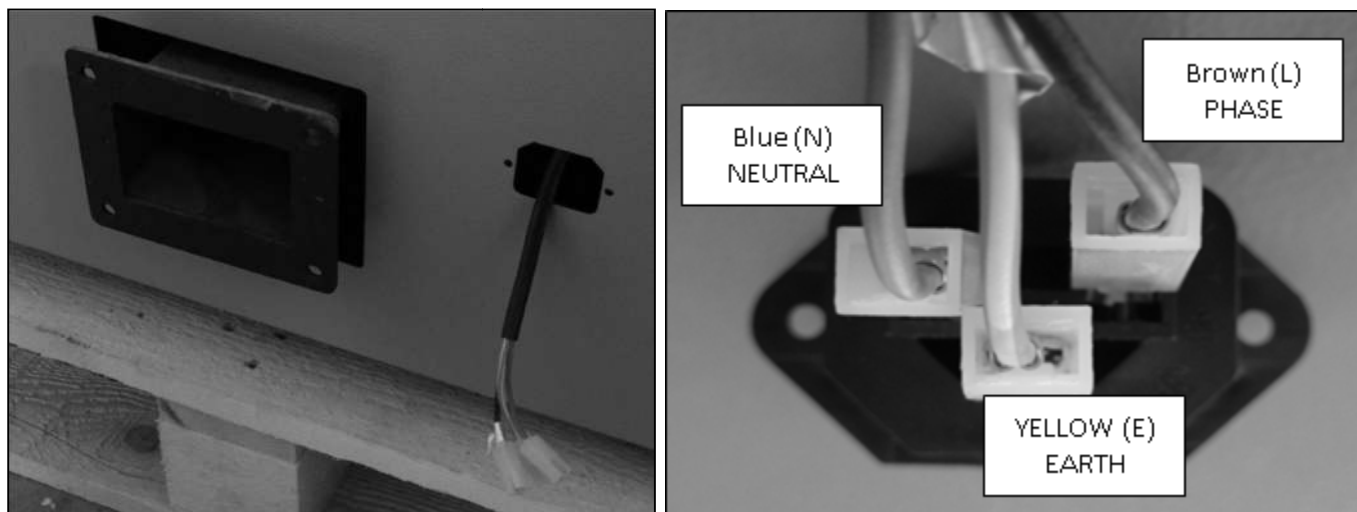

12. Fixați conectorul feminin pentru conectarea ventilatorului la panoul lateral din partea stângă cu ajutorul șuruburilor autoportante după cum este indicat mai jos.

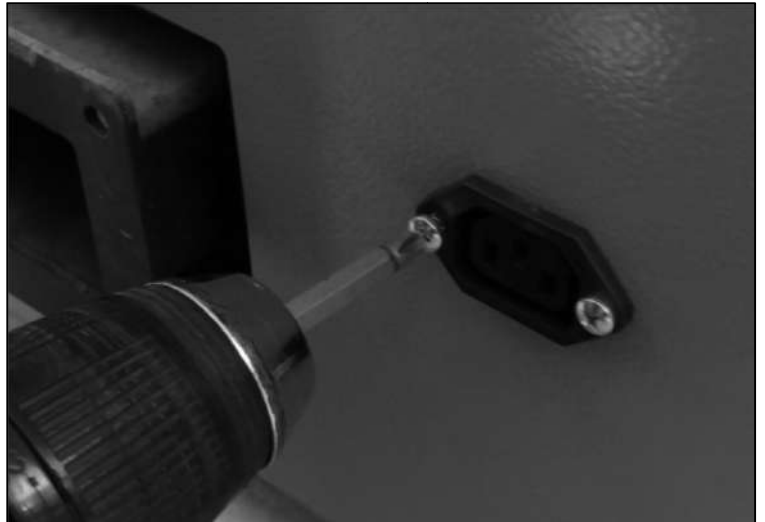

13. Instalați adaptorul ventilatorului la portul respectiv al ramei de bază a cazanului. Fixați 4 șuruburi M6x20 în găurile flanșelor adaptorului ventilatorului din partea stângă. Atașați o garnitură a ventilatorului în acele șuruburi. Fixați ventilatorul în poziția indicată mai jos și strângeți-l cu ajutorul a 4 piulițe M6. Atașați conectorul ventilatorului la conectorul feminin din partea stângă a panoului lateral:



NOTĂ

Poziția de instalare a ventilatorului este foarte importantă, deoarece aceasta are clapeta sa de aer încorporată în corpul cazanului. Așadar, respectați instrucțiunile de mai sus cu mare atenție. Ventilatorul are încă o clapetă în partea interioară pentru a limita intrarea în interiorul ventilatorului. Utilizați această clapetă dacă aveți nevoie de mai mult control al fluxului de aer în timpul arderii. Niciodată nu lăsați această clapetă complet închisă.



NOTĂ

Tipul conectării

La ventilator
 La pompă
 La sursa principală
 La limitatorul de siguranță bi-metalic
 Termostatul de cameră

Identificarea de la capătul firului

FAN / SUFLANTA VENTILATORULUI
 POMPA / LA PUMPA
 BESLEME / SURSA PRINCIPALĂ
 EMNIYET / TERMOSTAL LIMITĂ
 ODA TERMOSTADI / TERMOSTAT CAMERĂ

14. Trageți firele la sursa principală și pompa circuitul de încălzire prin clamele cablurilor și prindeți clamele și cablurile împreună de panoul lateral al cazanului după cum este arătat în imaginea de mai jos. În final fixați panoul de comandă în spatele panoului de sus. Apoi re-poziționați panoul frontal cu cel de sus în poziția inițială și prindeți-le bine.

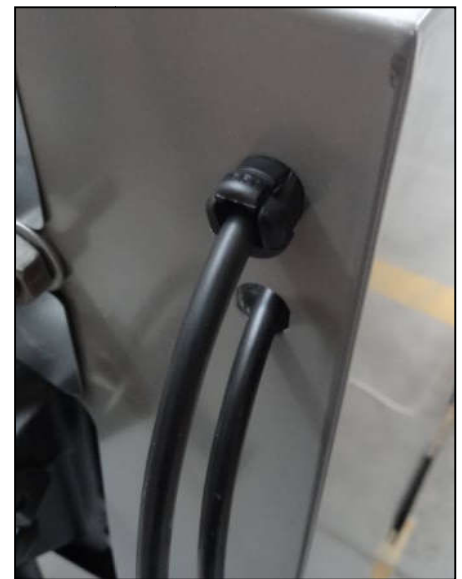

6.2. Schimbătorul de căldură de protecție

1. Înlăturați țevile de ieșire conectate la cazan. Instalați schimbătorul de căldură de protecție la ramura tur pe secția din spate cu ajutorul unui conector de țevă 1 1/2" după cum este arătat în imaginile de mai jos. Utilizați aceleași garnituri pentru flanșe și șuruburi care le aveți de la înlăturarea inițială a țevilor de ieșire.

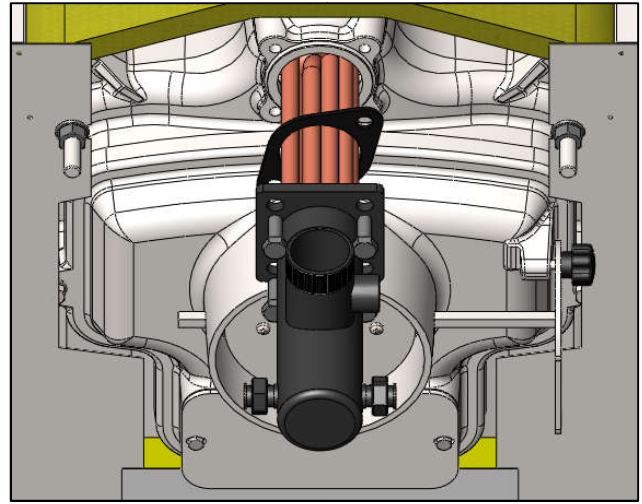
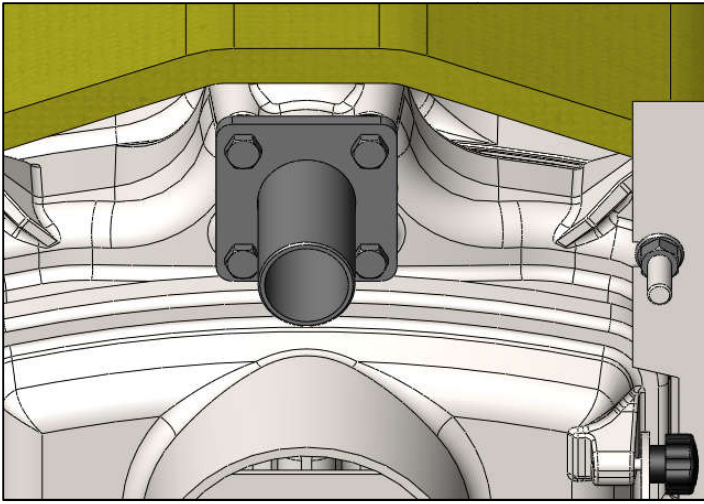

2. Conectați supapa de siguranță Regulus JBV la racordul 1/2" pe ramura de tur a apei fierbinți a schimbătorului de căldură după cum este indicat în imaginea din partea dreaptă. Trageți atenție la fluxul de apă rece prin supapa de siguranță. Acesta este indicat pe corpul din alama al supapei de siguranță.

3. Există două porturi de mărime 1/2" ale schimbătorului de căldură de protecție pentru conectarea intrării și ieșirii apei. Aceste porturi sunt sudate la serpentina din cupru a schimbătorului. Conectați ieșire supapei Regulus JBV la unul din aceste porturi 1/2", utilizând tubul flexibil furnizat cu chitul.

4. Conectați apa rece la intrarea supapei de siguranță Regulus JBV. Cealaltă ieșire a schimbătorului de căldură de protecție (apa caldă menajeră) este scugerea.

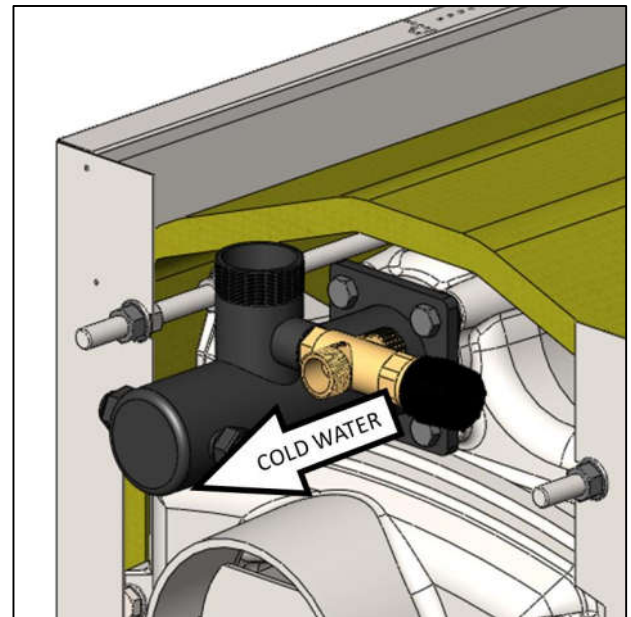

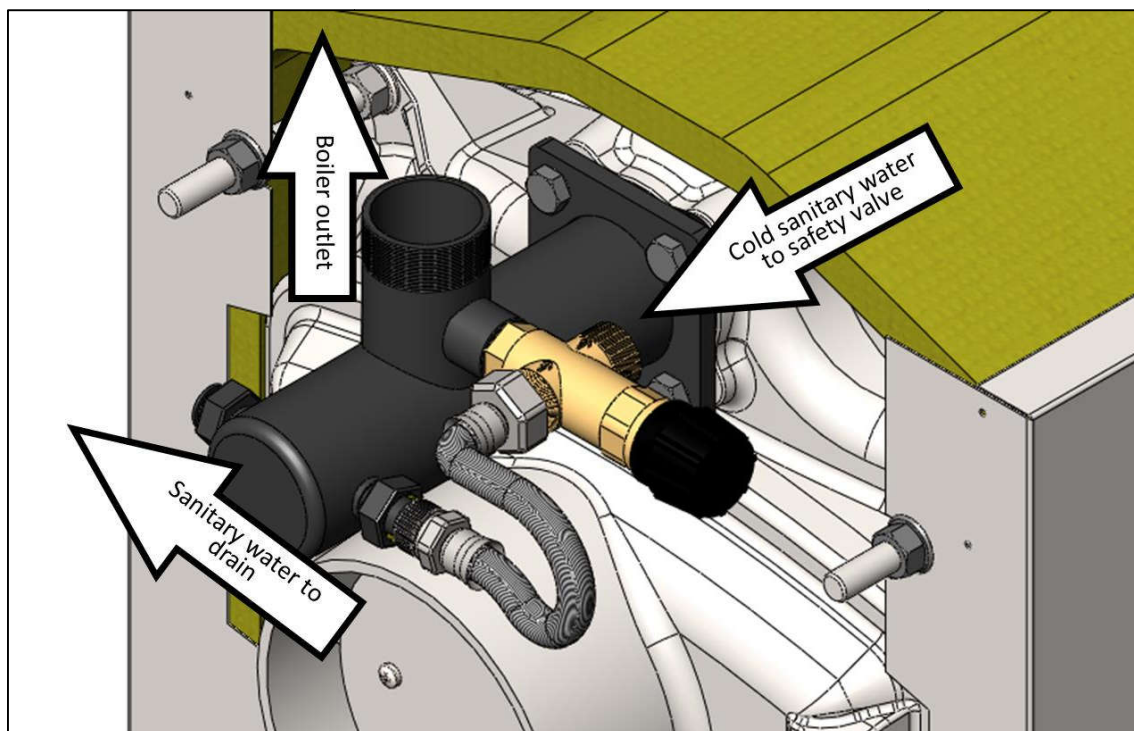

6.3. Arzătorul pe peleți (opțional)

Cazanul poate să funcționeze cu un arzător pe peleți din lemn cu condiția să fie utilizat un arzător pe peleți corespunzător. Consultați manual producătorului arzătorului pe peleți pentru mai multe informații cum ar fi arderea, combustibilul, reglarea intrării aerului. Pentru funcționarea unui cazan cu arzător pe peleți, puteți utiliza deschizătura arzătorului pe peleți pe ușa din față a cazanului sau instalați o ușă opțională pentru arzătorul pe peleți după cum se explică în imaginile alăturate. Pentru utilizarea ușii originale instalată la cazan, înlăturați flanșa arzătorului, panoul izolant, apărătoarea panoului, faceți găuri pentru capul de ardere al arzătorului apoi re-instalați-le.

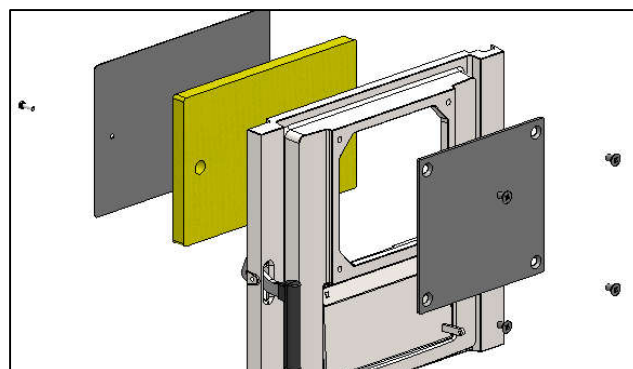

Pentru instalarea ușii opționale pentru peleți; înlăturați ușa de foc și părțile din metal tip balamale. Ușa de foc este utilizată atunci când cazanul funcționează cu încărcătură manuală cu lemne și cărbune.

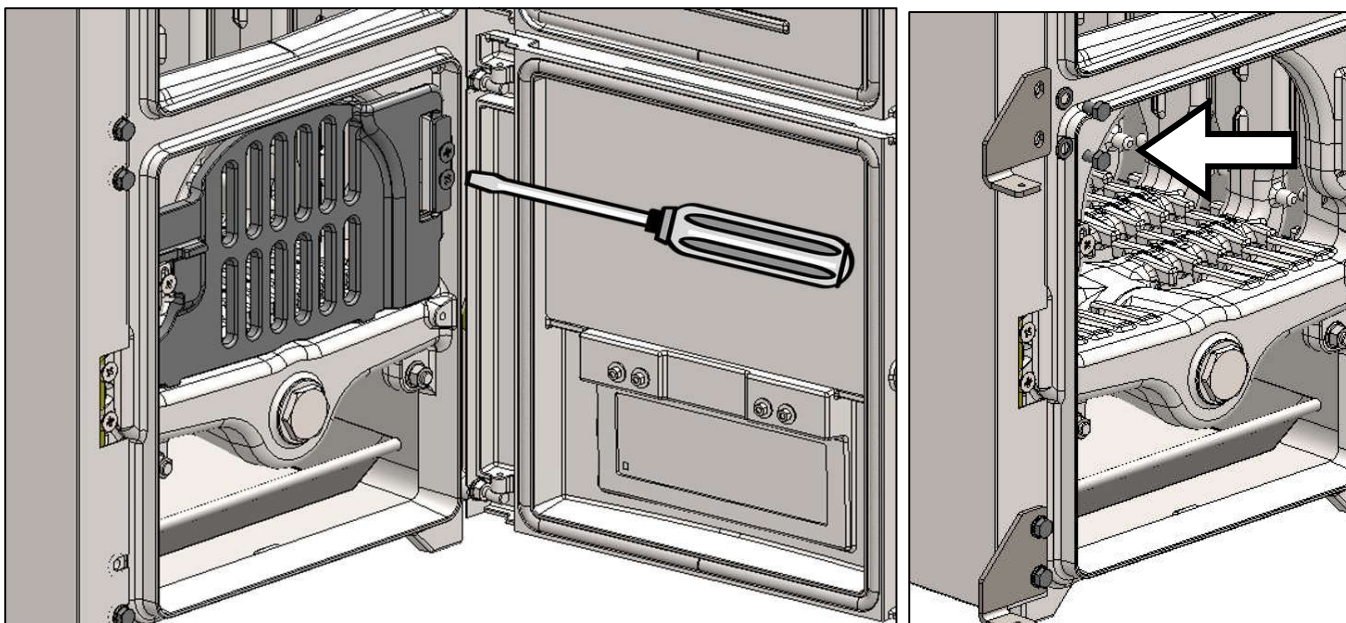

Înlăturați șuruburile M10 care prind panoul lateral din stânga de secția frontală. Fixați două bucăți de tablă-metal care vor ține ușa arzătorului pe peleți, pe corpul cazanului cu aceleași șuruburi M10x16. Adăugați un șurub din setul cutiei cu ușa pentru arzătorul cu peleți. Atârnați ușa arzătorului pe peleți pe secția frontală a cazanului, utilizând două bucăți de pini răsuciți furnizați în ambalaj. Puteți vedea mai multe detalii în imaginile de mai jos. Utilizați maneta înșurubată și manșonul pentru a închide ușa strâns după cum este indicat în imagine.

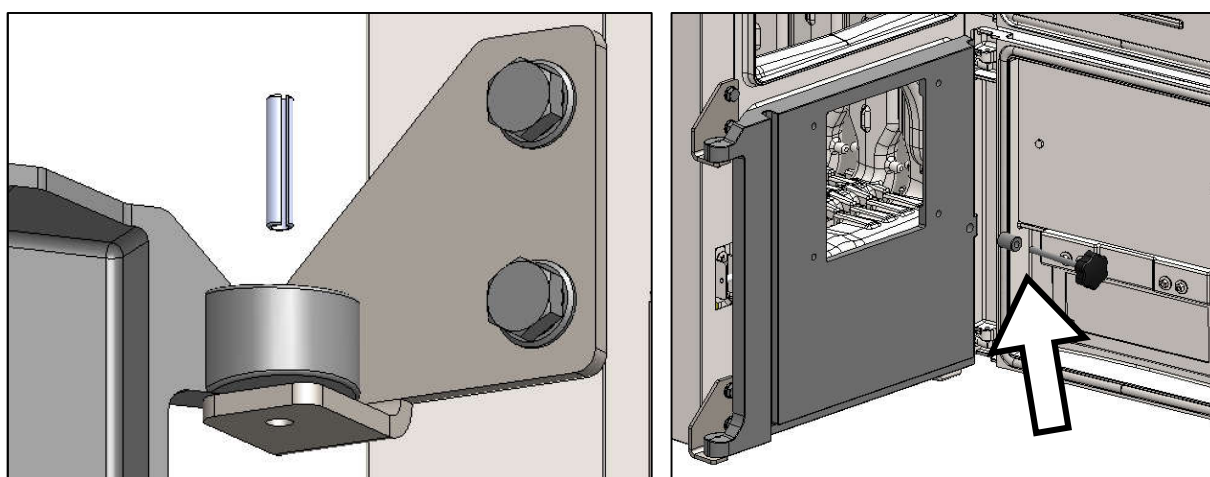

7 INSTRUCȚIUNI DE EXPLOATARE

NOTĂ - Conectările electrice

- Cazanul este conectat la o sursă de curent 220 V. Este necesară utilizarea unui regulator de tensiune în instalații unde sursa de curent este mai jos de 205V sau mai sus de 230V.
- Panoul de comandă trebuie conectat la o priză de perete plasată la o distanță nu mai mare de 50cm de la cazan, cu un întrerupător care are cel puțin 3mm spațiu între contacte, și cu un sistem de împământare eficient. Din acest motiv, în cazul când este necesară o nouă instalație electrică, vor fi utilizate cablurile de tip 3x1,5TTR
- Toate instalațiile electrice trebuie îndeplinite de persoane autorizate în conformitate cu regulamentele obligatorii și codurile de practică.

ACES ECHIPAMENT TREBUIE SĂ FIE CU ÎMPĂMÂNTARE!

7.1. Verificările înainte de aprindere

Înainte de prima punere în funcțiune a cazanului, imediat după instalare, circuitul hidraulic trebuie pregătit pentru funcționare. Pentru a alimenta un circuit de tip deschis, deschideți robinetul la nivelul ramurei de pornire a vasului de expansiune, apoi umpleți sistemul cu apă. În timpul umplerii sistemului trebuie să verificați toți robinetii și accesoriile de pe ramuri dacă nu există scurgeri. Când observați apă la nivelul ramurii de pornire, opriți umplerea prin închiderea robinetului pe această ramură. Imediat după aceasta presiunea hidraulică este marcată pe ecranul hidrometrului. Acest va ușura operațiunile de re-umplere în perioada sezonului de încălzire, doar alimentând sistemul cu apă până presiunea hidraulică pe ecran atinge valorile marcate anterior.

Înainte de aprinderea cazanului asigurați-vă că;

- * Cazanul și circuitul sunt pline cu apă, iar presiunea hidraulică este în limitele necesare.
- * Toți robinetii din ramură (cu excepția ramurilor de by-pass și nivelului de pornire) sunt în poziție deschisă.
- * Există suficient tiraj în coșul de fum.
- * Există current electric la intrarea în panoul de comandă. Panoul este în regimul STAND-BY.

Alimentați circuitul cu apă din sursa principală utilizând robinetul de umplere/foraj de pe secția din spate a cazanului, sau ramura de alimentare construită în circuit. Pentru a scăpa de aerul conținut în sistem, utilizați dezaeratoarele radiatoarelor din circuitul hidraulic, și supapele de siguranță de tip arc la ieșirea apei fierbinți din cazan.

AVERTISMENT

- Nu conectați panoul de comandă în timpul aprinderii cazanului, lăsați-l în regimul STAND-BY.

7.2. Aprinderea

* Puneți vreascurile. Plasați aprinzătoare de foc, hârtie boțită (3 sau 4 foi boțite strâns) pe grila cazanului. Plasați puține vreasuri peste hârtie sau aprinzător. Cu cât vreasurile sunt mai uscate și mici, cu atât mai ușor și mai bine se aprinde focul. Încrucșați vreasurile pentru a crea mult spațiu între ele. Lemnul care este poziționat îndesat nu va arde bine. Puneți lemn mai gros peste vreasuri, apoi continuați să adăugați bucăți mai mari și mai mari de deasupra până când combustibilul depășește 1/3 nivelul camerei de ardere.

* Verificați clapeta coșului de fum să fie deschisă. Apoi aprindeți hârtia de deșubt.

* Pentru intrarea aerului, lăsați ușa de jos din partea din față deschisă pentru puțin timp.

* După prima aprindere, porniți panoul de comandă apăsând butonul ON/OFF. Respectați instrucțiunile din capitolul următor cu privire la panoul de comandă. Închideți ușa de jos din partea din față.

* Focul ar trebui să se stabilească bine în aproximativ 15 minute, apoi puteți încărca complet camera de ardere, dar verificați să fiți siguri că aprinzătorii n-au fost stinși.

* Mențineți focul să ardă "cu flacără" - un foc fumegând și mocnind este un foc rece și lipsit de randament, și produce poluanți și creozot (catran în coșul de fum).

AVERTISMENTE

- Niciodată nu permiteți temperaturii apei să atingă valori înalte în scurt timp având panoul de comandă deconectat. În acest caz, alimentarea momentană a cazanului cu apă poate rezulta în fisurarea cazanului din cauza energiei termice înalte.

7.3. Coșul de fum (clapeta de evacuare a gazelor)

Cazanul dispune de ardere asistată de ventilator. Aerul de ardere este forțat să intre în camera de ardere. Cazanul își ajustează fluxul de aer datorită vitezei ventilatorului care este reglată de panoul de comandă. Așadar, puteți utiliza clapeta coșului de fum al cazanului pentru ajustarea tirajului la evacuare. Dacă circulația gazelor arse în coșul de fum este prea rapidă, puteți închide pe jumătate clapetă pentru gazele arse pentru a încetini arderea, cum ar fi în regimul de noapte.

Când panoul de comandă deconectează ventilatorul, aerul nu mai pătrunde în camera de ardere, datorită clapetei de închidere automată instalată în interiorul adaptorului ventilatorului.

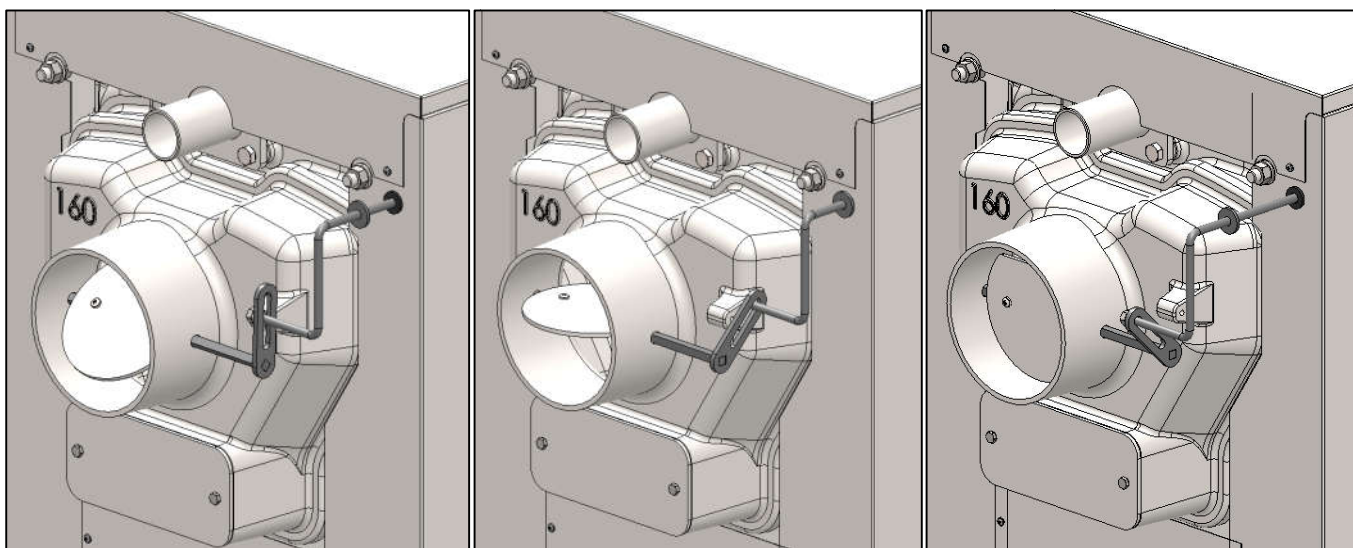

Deschisă pe jumătate

Deschisă complet

Închisă

7.4. Interfața utilizatorului pe panoului de comandă

Panou de comandă are următoare caracteristici:

1) Ecranele:

- a) Temperatura curentă a cazanului
- b) Temperatura setată a cazanului
- c) Regimul de funcționare și viteza ventilatorului
- d) Starea pompei de circulație
- e) Indicatoarele de avertizare și defecțiune
- f) Parametrii setați în sub-meniuri
- g) Funcția cazanului în funcțiune (manuală, automată, ECO, Regimul-noaptea)

2) Permiteți ajustarea următorilor parametri în regimul "MENU":

- a) Stetarea temperaturii cazanului (între 60 și 90 °C cu interval de 2°C)

- b) Regimul de viteză a ventilatorului în regimul manual
 - c) Regimul automat viteza maximă a ventilatorului (dacă este necesar)
 - d) Regimul noaptea și timpul de funcționare (dacă este necesar)
 - e) Parametrul siguranței ventilatorului la lucrul în exces (dacă este necesar)
- 3) Control:
- a) Temperatura cazanului conform valorii setate
 - b) Funcționarea automată a pompei CH
 - c) Modularea vitezei ventilatorului pentru eficiență optimă (în regimul "FAN AUTO")
 - d) Opțiunea termostatului de cameră
 - e) Arzătorul extern (de preferat arzător pe peleți) control ON/OFF
- 4) Proprietăți de siguranță:
- a) Dacă cazanul atinge temperature de 100°C, indiferent de motiv, ventilatorul se închide, pompa CH se menține în funcțiune. Panoul avertizează utilizatorul cu un sunet de sirenă. Dacă temperatura cazanului cade sub 95°C din nou, sirena se deconectează, iar cazanul revine la funcționarea normal.
 - b) Termostatul bi-metalic extern pentru siguranță suplimentară care este activat după ce temperatura cazanului depășește 110°C. Acest termostat este de tipul resetare manuală conform regulilor Europene.
 - c) Siguranța de înaltă tensiune, tăietură în partea din spate a panoului de comandă.
 - d) Toate setările sunt stocate în memoria panoului de comandă chiar și în cazul paniei de current.
- 5) Funcțiile de economie a energiei:
- a) Pompa de circulație se deconectează când temperatura cazanului cade sub 40°C. Aceasta protejează cazanul împotriva condensăției excesive (acest parametru poate fi resetat).
 - b) Modularea vitezei ventilatorului în raport cu temperatura dorită a cazanului economisește energie și combustibil.
 - c) Regimul ECO schimbă automat temperatura setată a cazanului la 50°C, astfel economisește combustibil.
 - d) Regimul NOAPTEA menține cazanul la flacără mică fără a se opri în timpul perioadei când nu sunt necesare temperaturi înalte. Această va economisi energie și nu va fi necesar să re-aprindeți cazanul dimineața.

7.5 Regimul de stand-by

Când este conectată sursa de current, panoul de comandă afișează regimul STAND-BY. Ledul ON/OFF al cazanului este aprins, însă pe ecran nu este afișat nici un număr:

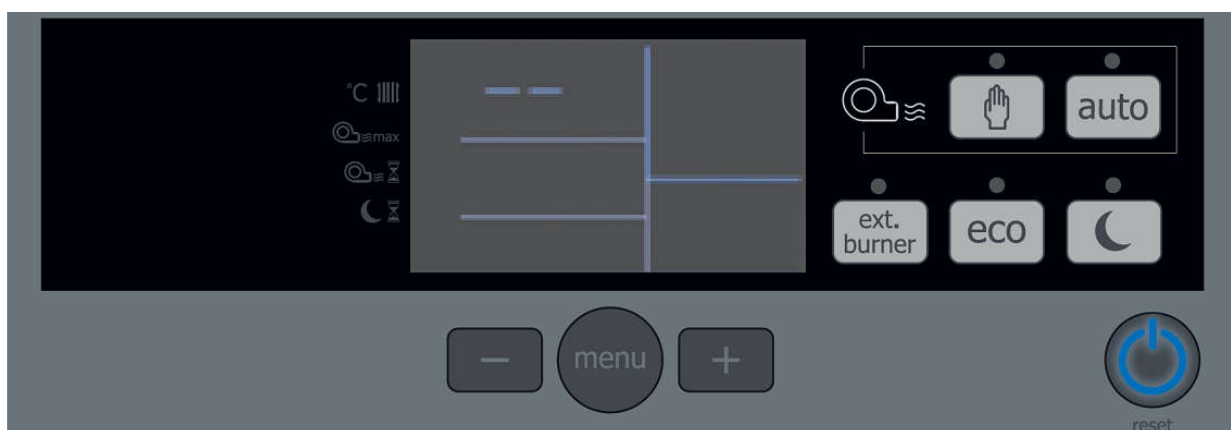

7.6. Regimul de funcționare

Când încărcăți lemnul și porniți focul, puteți lăsa panoul de comandă în regimul STAND-BY. Când aveți flacără continuă conectați panoul de comandă prin apăsarea butonului ON/OFF.

7.7. Conectați panoul de comandă

Apăsând butonul "ON/OFF" timp de 3 secunde se conectează panoul de comandă. Ecranul LCD este iluminat și, se afișează temperatura curentă a cazanului. La prima aprindere puteți conecta ventilatorul în regim manual. Apăsând butonul manual al ventilatorului, puteți seta viteza ventilatorului la nivelul minim pentru a ajuta focul să ardă mai bine într-u timp mai scurt.



7.8. Setarea regimului de funcționare al ventilatorului

Puteți seta manual în 5 pași viteza ventilatorului, sau puteți lăsa ventilatorul în regimul "AUTO", în acest caz, viteza ventilatorului este modulată de un panou de comandă în conformitate cu temperatura setată și curentă a cazanului.



Când conectați panoul de comandă, ventilatorul va funcționa automat în ultimul regim de funcționare lăsat. Apăsând butonul FAN CONTROL "manual" sau "auto" puteți selecta în ce regim va funcționa ventilatorul.

Ventilatorul în regim manual: Când acest buton este apăsat, ventilatorul va funcționa continuu la viteza constantă selectată:

- Dacă este apăsat o dată: Ventilatorul va fi ON, iar viteza va fi la minim
- De două ori: treapta a II-a
- De trei ori: treapta a III-a
- De patru ori: treapta a IV-a
- De cinci ori: Viteza maximă
- De șase ori: Ventilatorul se va fi OFF din nou

Ventilatorul în regimul automat: Când acest buton este apăsat, alte regimuri sunt anulate, iar ventilatorul începe să funcționeze în regim modulant în raport cu temperatura cazanului cu ajutorul soft-ului scris.

7.9. Setarea temperaturii de ieșire a apei



Puteți seta temperatura de ieșire a apei dorită după cum urmează:

- Apăsați butonul MENU o singură dată
- Indicatorul ce indică setarea parametrului va clipi
- Puteți crește sau reduce temperatura de ieșire dorită a apei apăsând butoanele dreapta sau stânga ale butonului MENU



NOTĂ

Setarea scurtăturii pentru termostat:

Puteți apăsa butoanele (+) sau (-) pentru a seta temperatura dorită a apei la ieșirea din cazan fără a intra în MENU

Temperatura apei la ieșirea din cazan poate fi setată între 60°C și 90°C, cu interval de 2°C.

Dacă apăsați butonul MENU încă o dată, setarea termostatului este terminată, iar meniul se schimbă la următorul sub-menu de setare a parametrilor. Panoul de comandă părăsește regimul MENU dacă așteptați 10 secunde fără să apăsați vre-un buton, apoi revine la funcționarea normală.

7.10. Setarea vitezei maxime a ventilatorului (doar în regimul FAN AUTO)



Puteți seta viteza maximă a ventilatorului dacă selectați "regimul de funcționare a ventilatorului" automat așa cum s-a menționat anterior. Panoul de comandă vă permite să setați viteza maximă în regimul de modulare a ventilatorului. Dacă credeți că este prea mult aer pentru coșul de fum și lemnul încărcat, atunci puteți reduce viteza maximă a ventilatorului. În acest caz, ventilatorul va funcționa între viteza minimă și viteza nouă maximă setată. Această caracteristică va ajuta la reducerea consumului de combustibil.



Pentru a re-seta viteza maximă a ventilatorului:

1. Apăsați butonul MENU de două ori
2. Indicatorul ce indică setarea parametrului va clipi
3. Puteți crește sau reduce viteza maximă nouă între 3 și 5 apăsând butoanele dreapta și stânga ale butonului MENU

Dacă apăsați butonul MENU încă o dată, setarea termostatului este terminată, iar meniul se schimbă la următorul sub-menu de setare a parametrilor. Panoul de comandă părăsește regimul MENU dacă așteptați 10 secunde fără să apăsați vre-un buton, apoi revine la funcționarea normală.

7.11. Caracteristica de oprire automată a ventilatorului



Când sursa de current este conectată cu ajutorul butonului ON/OFF al panoului de comandă, ventilatorul va porni automat indiferent ce temperatură are cazanul. Apoi, ventilatorul va funcționa conform setărilor

date, adică modulată de panoul de comandă între viteza minimă și viteza implicită sau re-setată de utilizator. Ventilatorul este deconectat automat când temperatura cazanului necesară este atinsă.

Dacă temperatura la ieșirea din cazan cade sub 40°C, panoul de comandă menține ventilatorul funcționând atâta timp, până când timpul pre-setat de siguranță s-a scurs. Dacă temperatura cazanului iarăși nu depășește 40°C în acest timp de siguranță, atunci panoul de comandă presupune că nu mai există combustibil în camera de ardere, iar ventilatorul se va deconecta. După acest timp, dacă temperatura la ieșirea cazanului este din nou peste 40°C, indiferent de motiv, ventilatorul se va conecta din nou. Așadar, vă recomandăm să resetați panoul de comandă apăsând butonul ON/OFF o SINGURĂ DATĂ în acest caz.

Valoare implicită pentru timpul de siguranță este 45 de minute. Puteți, însă, re-seta acest timp de siguranță între 5 și 90 de minute la interval de 5 minute. Pentru re-setarea timpului de siguranță:



1. Apăsați butonul MENU de trei ori
2. Indicatorul ce indică setarea paramentului va clipi
3. Puteți crește sau reduce noul timp între 5 și 90 minute apăsând săgețile în dreapta sau stânga a butonului MENU.

NOTĂ

Pompa va funcționa atâta timp, cât temperatura este peste 40°C. Pompă este în permanență deconectată când temperatura cazanului este sub 40°C, pentru a reveni condensarea și economisi energia. Panoul de comandă nu permite re-setarea temperaturii de pornire a pompei.

7.12. Ajustarea regimului noapte (sorn)



Puteți utiliza regimul noaptea dacă nu doriți să încălziți radiatoarele și dacă nu veți opri cazanul în permanență. Această caracteristică vă permite să aveți un ghem de foc în camera de ardere, și să nu fiți nevoiți să porniți cazanul de la bun început. În acest regim, ventilatorul va fi ON și OFF în raport cu durata pre-setată, astfel încât acesta va funcționa doar pentru menținerea unei flăcări în camera de ardere. În conformitate cu valorile setate din fabrică, când acest regim este activat, ventilatorul funcționează 120 secunde, apoi se oprește pentru 20 minute. Puteți re-seta acest timp în cadrul MENU-ului. Pentru re-setarea intervalelor ON și OFF:

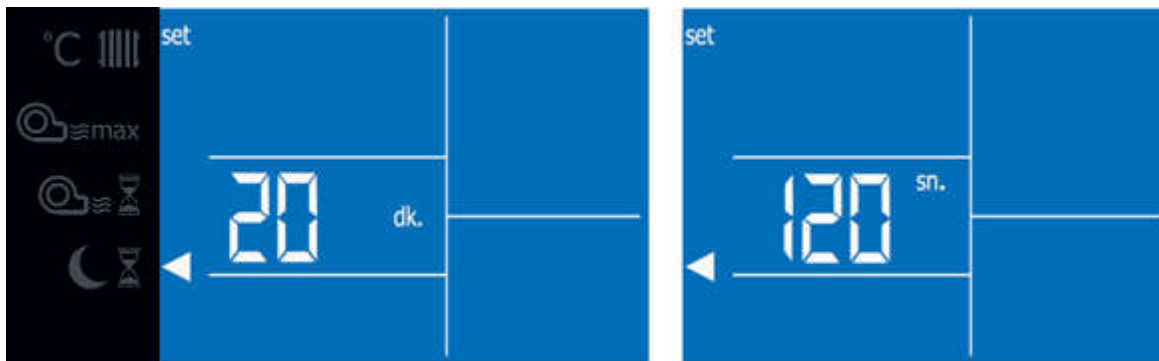

1. Apăsați butonul MENU de patru ori. Indicatorul care indică setarea paramentruului va clipi.
2. Puteți crește sau reduce timpul OFF între 10 și 40 de minute, apăsând săgețile dreapta sau stânga ale butonului MENU.
3. Apăsați butonul MENU din nou. Indicatorul care indică setarea parametrului va clipi.
4. Puteți crește sau reduce timpul ON între 60 și 240 secunde, apăsând săgețile dreapta sau stânga ale butonului MENU.

7.13. Încetinirea arderii

Puteți încetini arderea:

1. Micșorând valoarea temperaturii cazanului la ieșire setată sau schimbând panoul de comandă la regimul ECO.
2. Închizând clapeta coșului de fum pe jumătate sau complet (în cazul ghemului mic de foc).

Puteți combina pașii 1 și 2, iar dacă nu doriți să încălziți încăperea puteți seta panoul de comandă în regimul NOAPTE..

7.14. Regimul ECO



În cazul în care nu este necesară prea multă căldură în încăperea, puteți utiliza regimul ECO pentru a schimba temperatura cazanului la 50°C, în loc să micșorați temperatura setată în meniul. Dacă doriți să părăsiți regimul ECO, și să reveniți la funcționarea standard, apăsați butonul ECO din nou.

7.15. Regimul NOAPTE



Dacă doriți să activați regimul NOAPTE, doar apăsați regimul NOAPTE pe panoul de comandă. Când acest regim este selectat, ventilatorul se conectează în regimul manual treapta a treia. După cum am menționat anterior, vă recomandăm să activați acest regim, în special, în timpul nopții, când nu aveți nevoie să încălziți radiatoarele. Dacă doriți să părăsiți regimul NOAPTE, și să reveniți la funcționarea normală, apăsați din nou butonul NOAPTE.

7.16. Arzătorul extern



Puteți instala un arzător pe peleți în raport cu informațiile și recomandările date de re-vânzătorul autorizat din teritoriul D-tră. Producătorul sau re-vânzătorul nu poartă nici o responsabilitate pentru montarea necorespunzătoare a unui arzător extern.

Un contact aparte destinat conectării ON și OFF a arzătorului pe peleți cu temperatura de ieșire dorită este furnizat cu panoul de comandă. Când va fi conectat ON arzătorul va funcționa conform soft-ului propriu. Arzătorul pe peleți se conectează la ușa de jos din față a cazanului. Nu este necesar să înlăturați

ventilatorul de ardere aflat în partea stângă a cazanului. Puteți să activați arzătorul pe peleți doar apăsând butonul EXT.BURNER pe panoul de comandă, și cazanul va funcționa pe combustibil peleți. Pentru a reveni la funcționarea pe lemne sau cărbune, doar apăsați săgețile FAN MANUAL sau FAN AUTO.

NOTĂ

Dacă ardeți lemn sau cărbune, vă recomandăm să înlăturați arzătorul pe peleți de pe ușa din față pentru a preveni careva deteriorări ale arzătorului.

7.17. Opririle de siguranță

Dacă temperatura cazanului atinge 100°C indiferent de motiv, ventilatorul se oprește, pompa CH este menținută în funcționare. Panoul avertizează utilizatorul prin indicatorul de temperatură înaltă pe ecran LCD cu un semnal sonor de alarmă. Dacă temperatura cazanului cade din nou sub 95°C, semnalul de alarmă se oprește, iar cazanul revine la funcționarea normală.

Dacă temperatura cazanului atinge 110°C, înseamnă că există o problemă cu placa electronică a panoului de comandă sau senzorii. În acest caz, un termostat de siguranță suplimentar oprește cazanul pentru protecție externă. Bulbul de sesizare a termostatului de siguranță este atașat la țeava de apă fierbinte pe turul cazanului sub panoul de sus al cazanului, iar butonul său de resetare se află deasupra pe panoul de sus sub un capac de plastic. Dacă temperatura cazanului este peste 110°C, ventilatorul este deconectat (OFF), însă pompa este menținută în funcțiune (ON) pentru a proteja sistemul împotriva temperaturilor foarte înalte. Codul de eroare E1 apare pe ecran. În acest caz vă recomandăm să chemați un specialist de service pentru a verifica panoul de comandă și echipamentele complementare. Termostatul de siguranță este de tip resetare manuală, deci, trebuie resetat imediat după ce s-a rezolvat problema. Apoi panoul de comandă este resetat apăsând din nou butoanele ON/OFF.

7.18. Deconectarea panoului de comandă

Panoul de comandă se deconectează cu ajutorul butonului ON/OFF. Niciodată nu deconectați panoul de comandă când există foc în camera de ardere.

NOTĂ

Înainte de a deschide ușa din față pentru adăugarea combustibilului în camera de ardere, vă recomandăm să deconectați ventilatorul apăsând butonul FAN CONTROL. După închiderea ușii din față, conectați din nou ventilatorul.

NOTĂ

După fiecare perioadă de ardere, înainte de încărcarea camerei de ardere și aprindere, panoul de comandă trebuie resetat, apăsând butoanele ON/OFF.

7.19. Termostatul de cameră

Puteți să instalați un termostat de cameră între bornele termostatului de cameră și contactul panoului de comandă. Dacă nu utilizați un termostat de cameră, lăsați această conexiune așa cum este. Când temperatura dorită pe termostatul de cameră este atinsă:

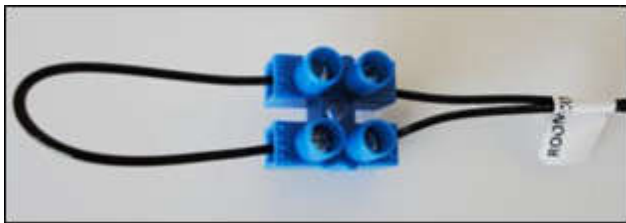

1. Ventilatorul și pompa sunt deconectate
2. Între timp dacă temperatura cazanului depășește 75°C, pompa se va porni, și va fi în funcțiune până când temperatura cazanului este din nou sub 70°C.

7.20. Avertismente privind combustibilul



Diferite tipuri de combustibil necesită diferite volume de aer pentru ardere. Iată de ce panoul de comandă are anumite caracteristici pentru adaptarea vitezei ventilatorului la tipul de combustibil utilizat în cazan. De exemplu, dacă utilizați lemne în calitate de combustibil, cazanul va necesita mai puțin aer decât ar fi necesar pentru arderea cărbunelui negru și lignit.

Combustibilul trebuie să corespundă specificațiilor menționate în secțiunea date tehnice. Producătorul nu va fi tras la răspundere pentru probleme legate de lipsa specificațiilor pentru lemne, sau utilizarea combustibilului care nu este recomandat pentru acest cazan.

7.21. Lipsa tirajului în coșul de fum

Dacă tirajul în coșul de fum este slab sau dacă nu există tiraj în coșul de fum (cum ar fi: construit greșit, neizolat, blocat, etc) puteți înfrunța probleme de ardere (fără foc, fum excesiv, condensare din cauza gazelor arse). În acest caz, vă recomandăm strict să solicitați verificarea coșului de fum de către un expert, și să reparați orice neregularitate.

7.22. Coduri și indicatoare de eroare

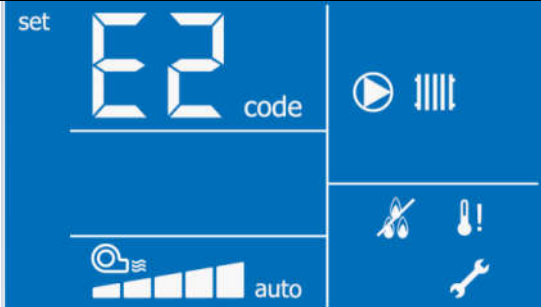
<p>Codul E1: Temperatură înaltă. Termostatul de siguranță bi-metalic a oprit cazanul Codul E2: Senzorul NTC s-a deteriorat</p> <p> Avertisment temperatură înaltă</p> <p> Avertisment lipsă combustibil</p>	
--	--

8 INFORMAȚII PRIVIND SĂNĂTATEA ȘI SIGURANȚA

8.1. Controlul substanțelor periculoase pentru sănătatea utilizatorului

Referitor la tipul materialelor și locul unde sunt utilizate în cazan vedeți tabelul de mai jos:

1. VOPSELE:

Substrat negru cu scop general
Strat negru pentru temperatură înaltă

NU SE APLICĂ
Secțiile
Placa de jos a cazanului
Toate panourile exterioare

Strat pulverizat

2. IZOLAȚIA ȘI SIGILIILE

Panouri de izolație din vată minerală
Panouri de izolație din vată din sticlă
(protejat cu aluminiu)
Șnur și bandă din fibră de sticlă
Panou din fibră ceramică
CFC fără spray/spumă poliuretanică
Cărămidă refractară
Produse de azbest

NU SE APLICĂ
Secțiile
Coșul de fum
Ușa din față
Ușa din față
NU SE APLICĂ
NU SE APLICĂ
NU SE APLICĂ

3. SIGILII

Vopsea roșie cu plumb
Garnitură din amestec ceramic /mineral
Pânză de in pentru contact cu apa
Amestec pastă gri pentru îmbinare
Ciment antiincendiu
Amestec gas

Niplurile
Flanșele capetelor de țevi
Captarea secțiilor
Conexiunile secțiilor intermediare
NU SE APLICĂ
NU SE APLICĂ

NOTĂ

Vopsele, sigilii, amestec de pastă gri, panouri din fibră de sticlă

1. Aceste materiale conțin solvenți și trebuie utilizate în locuri bine ventilate, departe de flacăra deschisă. Nu permiteți contactul acestora cu pielea, ochii, respirația sau înghițirea.
3. Utilizați pastă de protecție sau mănuși pentru a proteja pielea, și ochelari pentru a proteja ochii de contacte accidentale.
4. Cantități mici pot fi înlăturate de pe haine sau piele cu un solvent care îndepărtează vopseaua sau produs de curățare a mâinilor.
5. Dacă au fost inhalate, scoateți-l pe cel care suferă la aer proaspăt, iar dacă a înghițit trebuie să clătească gura și să bea apă pură, însă nu induceți vomitarea. Dacă a nimerit în ochi, spălați ochii cu apă pură și solicitați intervenția medicului.

NOTĂ

Aparate sub presiune

1. Evitați contactul cu părțile sistemului de încălzire sub presiune în timpul funcționării cazanului. Aceste părți periculoase sunt:
 - Secțiile cazanului
 - Ramurile de intrare și ieșire din cazan
 - Ramurile de siguranță
 - Supapele de siguranță instalate în sistemul de încălzire
2. Niciodată nu încercați să scurgeți apa din sistemul de încălzire când cazanul este în funcțiune.
3. Niciodată nu alimentați direct cazanul cu apă rece pentru a-l răci, indiferent de motiv, când cazanul este fierbinte.

AVERTISMENTE referitor la suprafețele fierbinți

Evitați contactul cu părțile și suprafețele care au o temperatură înaltă (suprafețe de lucru) care sunt periculoase pentru persoane, cum ar:

1. Ușa din față a cazanului
2. Ușa de la camera de ardere de pe secția frontală
3. Ramurile de tur și retur a apei (chiar dacă sunt izolate), ramurile de protecție
4. Coșul de fum
5. Conexiunea dintre coșul de fum și tubul de evacuare a gazelor arse
6. Pompele de circulație, vasele de expansiune

NOTĂ

Gazele arse

1. Ar putea fi puțină emisie de gaz din partea din față a cazanului atunci când ușa din față a cazanului este deschisă. Niciodată nu respirați acest flux de gaz.
2. Protejați mâinile și fața atunci când adăugați combustibil solid, iar în camera de ardere mai este un ghem de foc activ. Folosiți mănuși de protecție în caz de necesitate.

NOTĂ

Combustibil solid pentru ardere

1. Nu scoateți combustibilul din camera de ardere dacă acesta încă arde.
2. Nu încercați să stingeți combustibilul cu apă sau alte materiale lichide.
3. Nu lăsați ușa din față și ușa de la camera de ardere deschise atunci când există foc în interiorul camerei de ardere.
4. Pentru a încetini sau opri focul, închideți intrarea de aer, ieșirea gazelor arse.
5. Cazanul poate funcționa doar pe combustibil solid a căror caracteristici au fost menționate în secțiunea Date tehnice. Niciodată nu utilizați orice alt tip de combustibil solid ce poate deteriora forma secțiilor, combustibili lichizi sau gazoși.

9 ÎNTREȚINEREA ȘI CURĂȚAREA

9.1. Inspecțiile periodice

* Verificați nivelul apei și presiunii. Hidrometrul trebuie marcat după prima alimentare cu apă a cazanului. Astfel nivelul apei va putea fi verificat în mod regulat. Dacă nivelul apei sau presiunea este sub nivelul presiunii statice sau celei setate de sistem, suplimentarea apei este necesară. Apă suplimentată trebuie dedurizată în conformitate cu regulamentele locale, înainte de a alimenta sistemul, pentru a preveni coroza în interiorul circuitului de încălzire și a cazanului.

* Ușa din față a cazanului trebuie verificată dacă este închisă bine. Șnurul din fibră de sticlă trebuie înlocuit în caz de necesitate. Verificați starea refractarului din interiorul ușii. Dacă acesta este deteriorat, veți avea o temperatură mai mare la suprafața ușii frontale. În acest caz refractarul trebuie schimbat pentru a proteja energia și preveni fisurile ulterioare.

* Verificați dacă există scurgeri de gaz de la conexiunile coșului de fum al cazanului, și reparați-le dacă este necesar.

* Verificați conectările la panoul de comandă, și conectările de la panoul de comandă la pompa și ventilatorul sistemului de încălzire.

* Verificați garniturile din fața ventilatorului.

* Verificați suprafețele de transfer a căldurii a secțiilor din fontă. Formarea funiginii depinde de tipul de combustibil utilizat, și volum de aer pentru ardere. Deci, dacă vedeți că nu puteți atinge valorile obișnuite de temperatură a apei în condiții egale, suprafețele de încălzire trebuie curățate.

9.2 Curățarea cazanului

Înainte de a curăța cazanul, deconectați panoul de comandă și alte echipamente electrice existente în încăperea unde se află cazanul. Detașați panoul de comandă de la sursa de curent. Pentru a curăța cazanul:

* Curățați toate suprafețele de încălzire utilizând peria furnizată cu cazanul.

* Împinge-ți depunerile către coșul de fum dacă nu le puteți mătura înainte.

* Curățați secțiunea de intrare a aerului proaspăt de sub secțiile intermediare cu ajutorul vătraiului de combustibil.

* Colectați toate depunerile de funigine în tava de cenușă

* Înlăturați toate depunerile colectate în tava de cenușă și coșul de fum prin capacul de curățare din spate.

9.3. Întreținerea

Înainte de fiecare sezon de încălzire vă recomandăm să chemați un agent de service în bază de contract pentru a verifica cazanul, sistemul de încălzire, conexiunile electrice și starea coșului de fum. Nu încercați să efectuați careva lucrări de întreținere fără a primi ajutor de la persoane calificate.