

DATE TEHNICE

TIPUL		GAS XP 40	GAS XP 60
Putere termica	(Mcal/h)	130-300	200-450
Putere termica	(kW)	151-348	232-522
Debit G 20 (metan)	(Nm ³ /h)	15.2-35	23.4-52.6
Debit G 31 (GPL)	(Nm ³ /h)	5.8-13.5	9-20.3
Presiune nominala G 20 (metan)	(mbar)	20	20
Presiune nominala G 25	(mbar)	25	25
Presiune nominala G 30	(mbar)	29	29
Presiune nominala G 31 (GPL.)	(mbar)	30	30
Presiune maxima	(mbar)	50	50
Putere motor	(W)	370	740
Putere maxima absorbita	(W)	620	940
Alimentare electrica		1x220V / 50 Hz	3x380V / 50 Hz
Gradul de protectie electrica		IP 40	
Timpul de siguranta		< 3 sec	

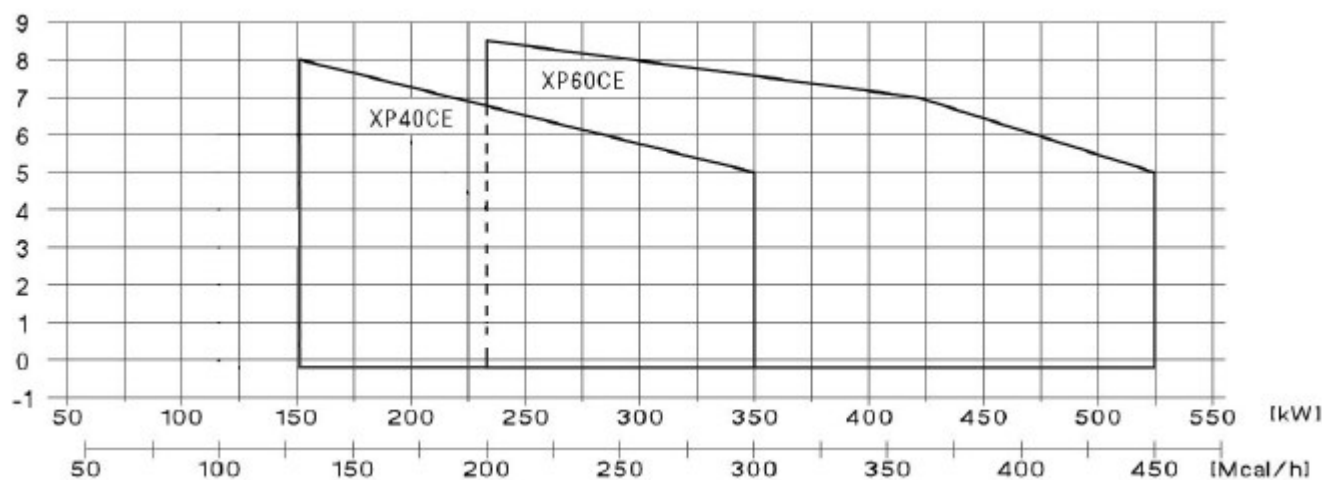

Interval de lucru: Putere – Presiune in camera de ardere

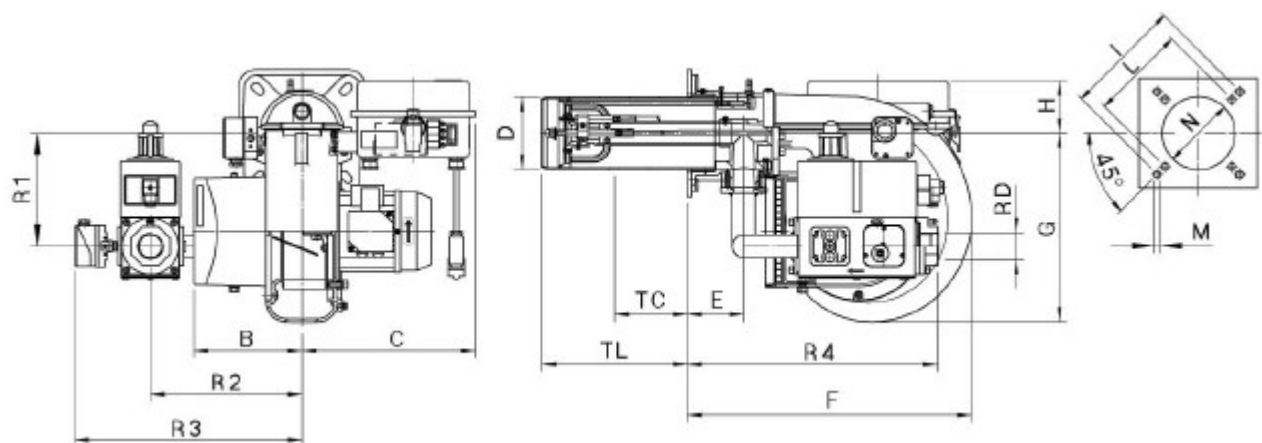

Dimensiuni de gabarit [mm]

Model	B	C	D	E	F	G	H	I	L	M	N	TC	TL	R1	R2	R3	R4	RD
GAS XP 40	188	301	138	98	493	327	90	226	205	10	148	250	335	203	280	420	456	G 1 1/2"
GAS XP 60	188	301	150	98	493	327	90	226	205	10	160	250	335	203	280	420	456	G 1 1/2"
GAS XP 60 (G25)	188	301	150	98	493	327	90	226	205	10	160	250	335	203	280	420	456	G 2"

* Rampa este instalata in partea stanga a arzatorului, pe baza de comanda se poate livra si cu montare in partea dreapta.

SCHEMA DE INSTALARE A ARZATORULUI

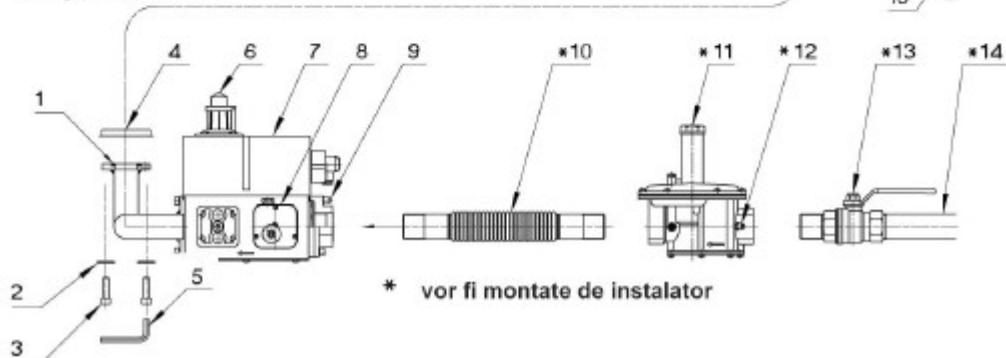
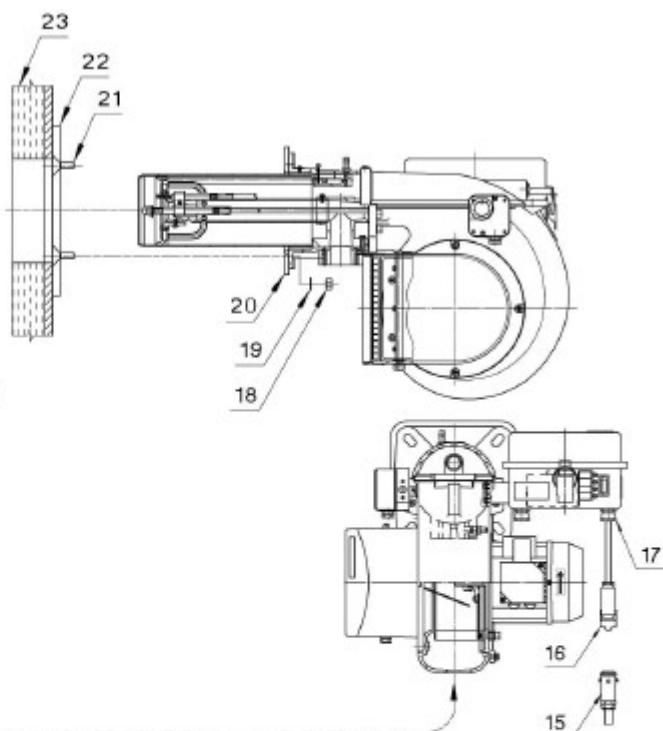

LEGENDA:

1. OR-ing
2. saiba
3. surub
4. capac
5. cheie hexagonala
6. electrovalva de lucru
7. electrovalva de siguranta
8. presostat minim de gaz
9. priza masurare presiune
10. racord antivibrant
11. regulator de gaz (cu filtru)
12. priza masurare presiune
13. robinet de gaz (cu bila)
14. teava gaz
15. cupla rampa
16. cupla
17. Pg
18. piulita
19. saiba
20. garnitura ISOMART
21. bolt fixare
22. contra-flansa
23. perete cazan

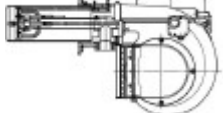

TRANSFORMAREA ARZATORULUI

Pentru a transforma un arzator pe metan intr-un arzator pe G.P.L. este suficient sa se inlocuiasca kitul – cap de ardere. Pentru a schimba capul scurt cu unul lung este necesar sa se procure intreg grupul cap de ardere (Kit cap, cap reglare ardere, tub ardere). Dupa orice schimbare este obligatoriu a se regla arzatorul.

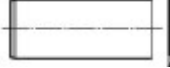
ARZATOR					
MODEL	COD	KIT CAP COD	CAP REGLARE COD	TUB ARDERE COD	
GAS XP 40	GAZ NATURAL 002341	052662	052660	052659	
GAS XP 40 TL	GAZ NATURAL 002342	052577	052750	052753	
GAS XP 40	G.P.L. 002343	052677	052660	052659	
GAS XP 40 TL	G.P.L. 002344	052588	052750	052753	
GAS XP 60	GAZ NATURAL 002345	052682	052660	052678	
GAS XP 60 TL	GAZ NATURAL 002346	052743	052750	051383	
GAS XP 60	G.P.L. 002347	052683	052660	052678	
GAS XP 60 TL	G.P.L. 002348	052747	052750	051383	

Legenda: TL – cap lung

Atentie – Pentru combustia diferitelor tipuri de GAZ trebuie sa se foloseasca kiturile corespunzatoare. Asadar arzatorul trebuie sa fie folosit doar pentru tipul de gaz indicat pe tablita indicatoare. Cand se doreste o transformare de la un tip de gaz la altul este necesar sa se inlocuiasca aceasta tablita cu una pe care este specificat noul tip de gaz utilizat.

EXTRAGEREA CAPULUI DE ARDERE

Capul de ardere poate fi scos fara a trebui sa se scoata arzatorul de pe cazan

- Se scoate capacul (2) desuruband cele trei suruburi ale sale.
- Se desurubeaza surubul (1) cu cheia fixa de 10 mm
- Se scoate capul (3) rotindu-l la 180°
- Se desface cablul de aprindere (Rosu)
- Se desface cablul sondei de ionizare (negru)

Nota: atentie ca atunci cand se monteaza la loc sa nu se schimbe cablurile (vezi pozitia electrozilor).

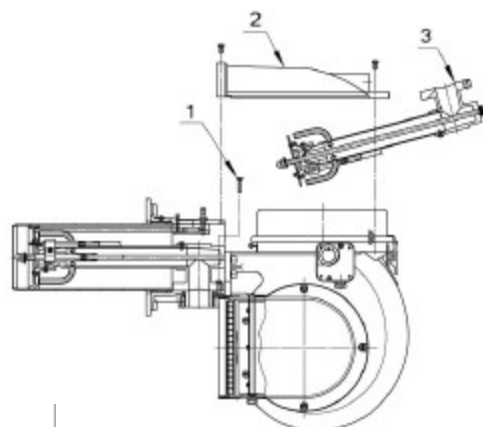

SCHEMA DE POZITIONARE A ELECTROZILOR

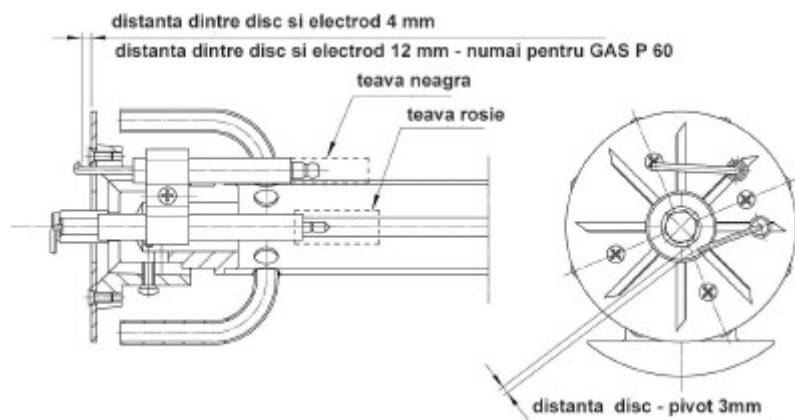

REGLAREA ARZATORULUI

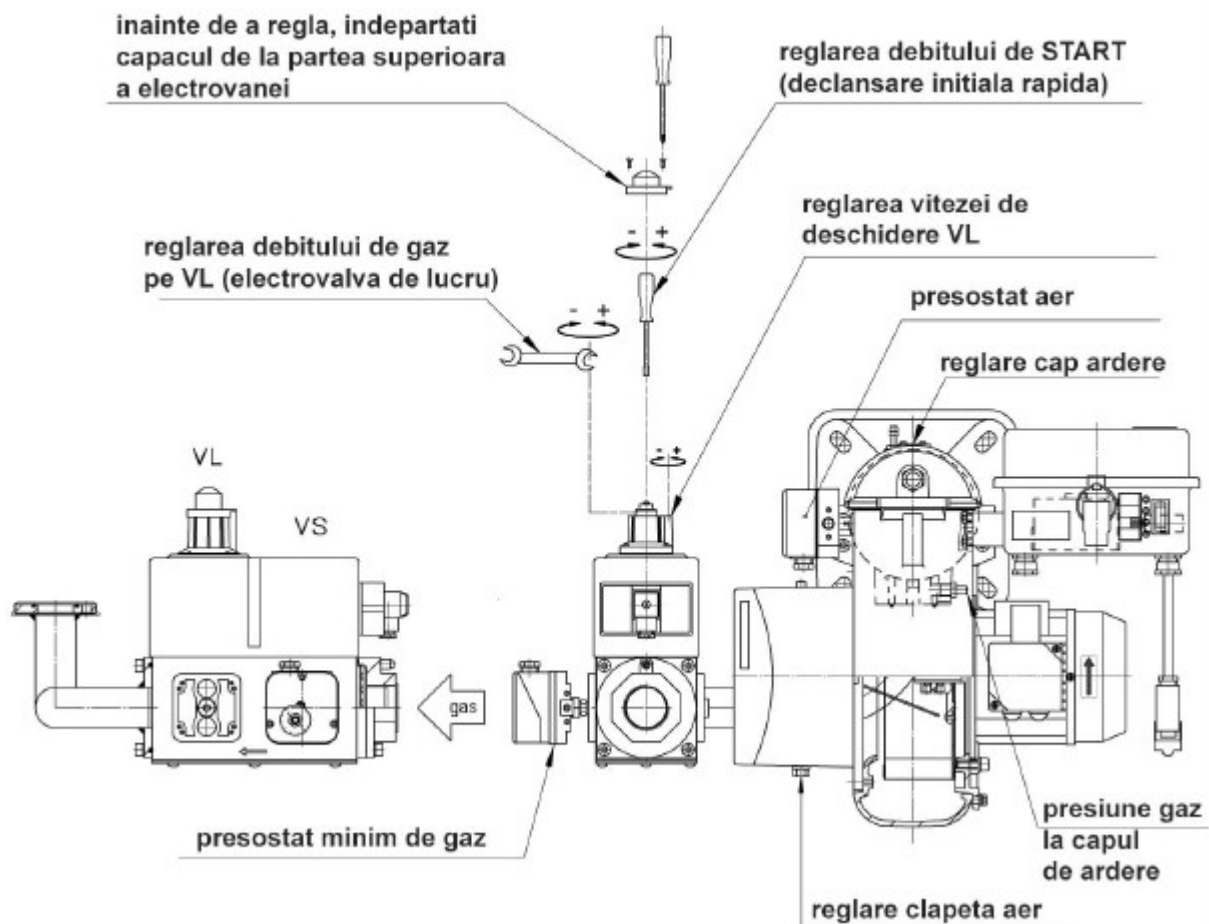

ATENȚIE: înainte să se pornească arzătorul este necesar să se respecte normele generale de siguranță și să se controleze în mod special:

alimentarea electrică; tipul de gaz folosit; presiune gaz; modul de instalare (etanșitate corectă); prezența apei în instalație; aerisirea încăperii în care se găsește instalația; funcționarea termostaților sau presostatelor de pe cazan

Se deschide robinetul și se porneste arzătorul

Se așteaptă apariția flăcării la sfârșitul prevențării.

Se reglează puterea termică a arzătorului după tabelele speciale pentru reglare

Cu ajutorul analizatorului gazelor de ardere se face reglarea definitivă a arzătorului (GAS NATURAL: 9.5-10% CO₂; G.P.L.: 11.5-12% CO₂)

Se reglează apoi presostatul de aer și se verifică funcționarea acestuia acoperind parțial gura de aspirare aer.

Să se verifice funcționarea presostatului de minim gaz închizând treptat robinetul.

Reglarea presostatului de aer (P.A)

Presostatul de aer controlează presiunea minimă a aerului dată de ventilator. Pentru reglare

este necesară folosirea analizatorului de gaze de combustie; se procedează astfel:

A) Se acoperă gradat gura de aspirare a aerului lăsând clapeta de aer nemiscată în poziția inițială până ce se obține un deficit de aer: CO (mai mic sau egal ≤) 10.000 p.p.m

B) Se rotește lent roțita de reglare a presostatului până când se obține oprirea arzătorului

C) Se lasă complet descoperită gura de aspirare aer și se porneste arzătorul

D) Se repetă operația de la punctul A) și se verifică funcționarea presostatului.

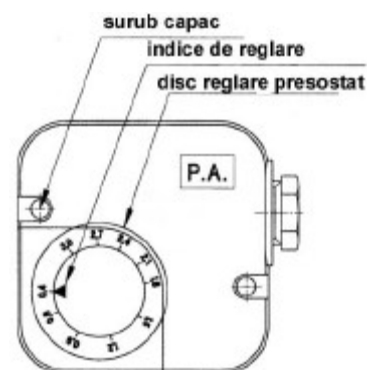

Reglarea presostatului de gaz minim (P.G. min)

Presostatul este conectat în serie cu termostatul și oprește arzătorul când presiunea gazului coboară sub limita setată (la 20% sub presiunea de operare). Presostatul de minim gaz este montat pe rampa de gaz pe vana VS, iar pentru reglare se procedează astfel:

A) aduceți arzătorul la puterea maximă (în funcție de puterea cazanului)

B) măsurați valoarea presiunii de la presostat după care reduceți încet din ventil până când presiunea scade sub 20% din presiunea de lucru

C) Se rotește lent roțita de reglare a presostatului până când se obține oprirea arzătorului

D) Se deschide complet ventilul și se porneste arzătorul

E) Se repetă operația de la punctul A) și se urmărește declanșarea presostatului

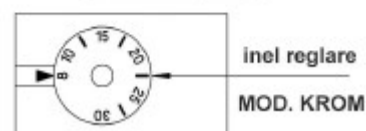
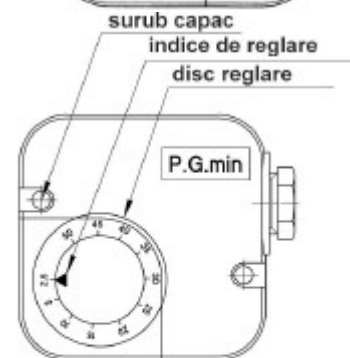

Reglarea presostatului de gaz maxim (P.G. max)

Presostatul este conectat în serie sonda de ionizare și oprește arzătorul când presiunea gazului crește peste limita setată (la 20% peste presiunea de operare). Presostatul de minim gaz este montat pe arzător în apropierea flanșei de conectare a rampei de gaz, iar pentru reglare se procedează astfel:

A) aduceți arzătorul la puterea maximă (în funcție de puterea cazanului)

B) măsurați valoarea presiunii de la presostat

C) Se rotește lent roțita de reglare a presostatului până când se obține oprirea arzătorului

D) Se mărește presiunea de declanșare a presostatului cu 20% rotind inelul de reglare și se repetă apoi ciclul arzător. În caz de avarie se crește presiunea de declanșare.

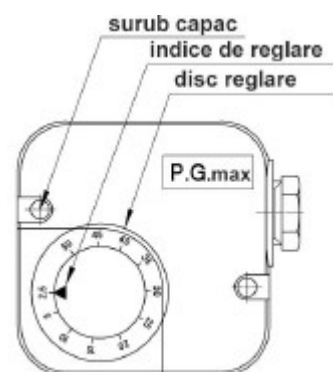

TABEL DE REGLARE PT GAS XP 40

Reglarea se efectueaza cu presiunea in camera de ardere de 0,1 mbar.

Reglarea definitiva trebuie sa se faca in timpul functinarii cu ajutorul analizatorului gazelor de ardere.

Putere termica		Reglare cap Nr gradatii	Deschidere clapeta aer Nr gradatii	Pres la ventilare mbar	GAZ NATURAL (G 20)	
kW	Mcal/h				Debit Nm ³ /h	Pres cap mbar
151	130	0	1.5	2.4	15.2	1.9
174	150	0.5	2.3	3.8	17.5	2.8
203	175	1.5	2.5	5.5	20.5	3.6
232	200	2	3	6.5	23.4	4.2
261	225	3	3.5	7.8	26.3	4.2
290	250	4	4	7.8	29.2	5
319	275	6	5	8.7	32.2	6.1
348	300	8	5	8.3	35.1	7.5

Putere termica		Reglare cap Nr gradatii	Deschidere clapeta aer Nr gradatii	Pres la ventilare mbar	G.P.L. (G 31)	
kW	Mcal/h				Debit Nm ³ /h	Pres cap mbar
151	130	0	0.8	1.7	5.8	4.7
174	150	0.5	1.2	2.6	6.6	6
203	175	1.5	1.7	3.7	7.8	7.6
232	200	2	1.8	4.4	9	9.2
261	225	3	2.1	5.4	10.1	11.3
290	250	4	2.7	6.7	11.2	14
319	275	6	3	7.2	12.4	16
348	300	8	3.2	6.5	13.5	17.1

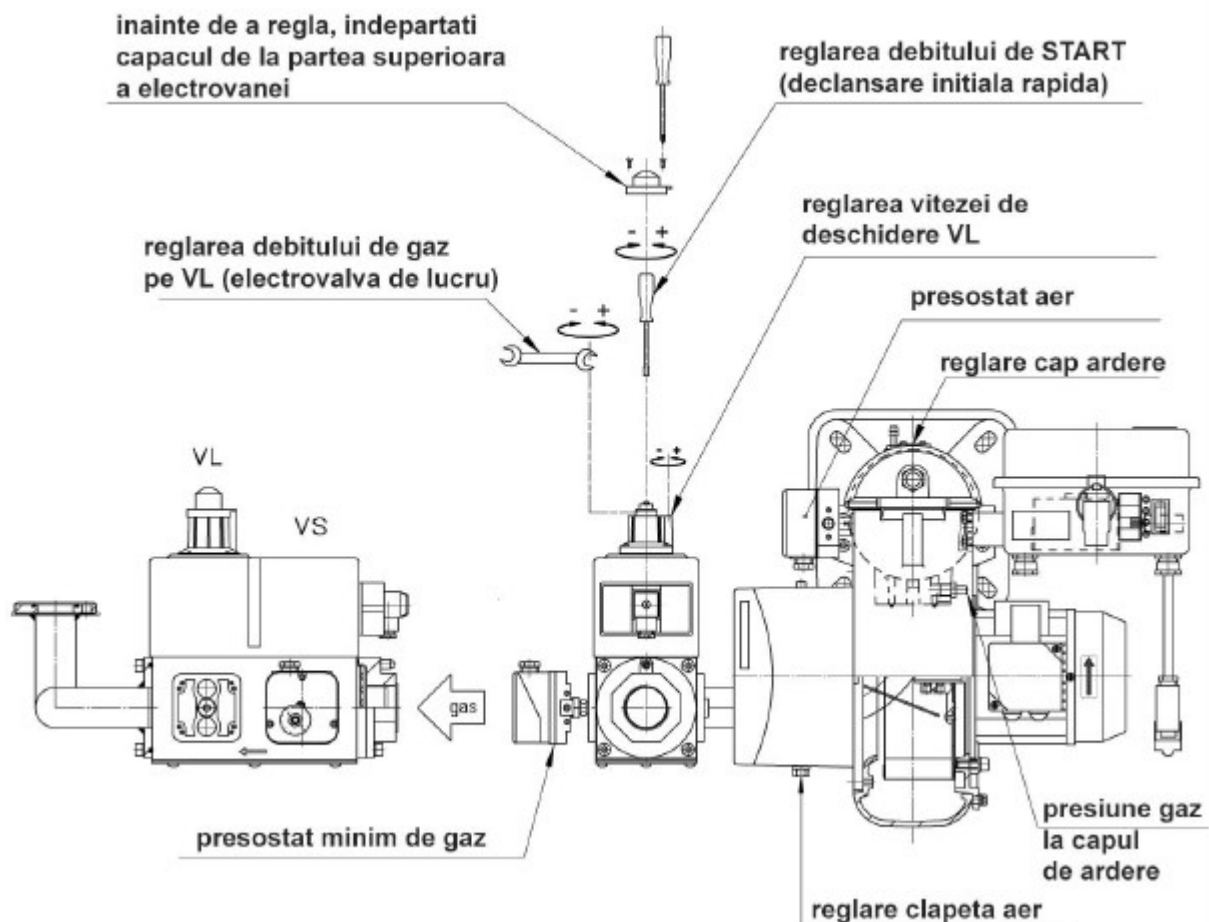

TABEL DE REGLARE PT GAS XP 60

Reglarea se efectueaza cu presiunea in camera de ardere de 0,1 mbar.

Reglarea definitiva trebuie sa se faca in timpul functinarii cu ajutorul analizatorului gazelor de ardere.

Putere termica		Reglare cap Nr gradatii	Deschidere clapeta aer Nr gradatii	Pres la ventilare mbar	GAZ NATURAL (G 20)	
kW	Mcal/h				Debit Nm ³ /h	Pres cap mbar
232	200	0	1.9	5.6	23.4	0.7
290	250	1.5	2.8	8	29.2	1.3
348	300	3	3.3	9	35.1	2.2
406	350	5	4	8.4	40.9	3.5
464	400	6	4.5	8.7	46.8	4.8
522	450	8	5.3	9.1	52.6	6.6

Putere termica		Reglare cap Nr gradatii	Deschidere clapeta aer Nr gradatii	Pres la ventilare mbar	G.P.L. (G 31)	
kW	Mcal/h				Debit Nm ³ /h	Pres cap mbar
232	200	0	1.5	4.6	9	5.5
290	250	1.5	2.5	7.3	11.2	8.6
348	300	3	3.4	9.2	13.5	10.8
406	350	5	3.8	8.1	15.7	10.5
464	400	6	4.4	8.6	18	11.7
522	450	8	5.3	9.2	20.3	14

